

P.118
Extincteurs
LIFELINE Zero 360.

à partir de / from
445€

SPARCO

CHAPITRE 2

HABITACLE.

CAR INTERIOR

88 **BAQUETS.**
SEATS

107 **HARNAIS.**
HARNESSES

118 **EXTINCTEURS.**
EXTINGUISHERS

124 **ARCEAUX.**
ROLL CAGES

130 **VOLANTS.**
STEERING WHEELS

138 **EQUIPEMENTS HABITACLE.**
CAR INTERIOR EQUIPMENTS

BAQUETS.

SEATS



+ Également disponible en taille XL

+ Baquets tubulaires

A.
à partir de / from
209€



EXCLUSIF!
ORECA-STORE!

N'oubliez pas

23€



Passages de
harnais de
couleur
Réf. 80MPHC930

+ Baquet en fibre

B.
299€



EXCLUSIF!
ORECA-STORE!

La gamme de baquets OMP Sport est une exclusivité Oreca Store. Avec un look sobre et moderne, profitez d'un rapport qualité / prix inégalé.

ENG OMP Sport seats are exclusive to Oreca Store. Modern design. Unequaled quality / price.

A. Rac.

Rac
Réf. 80MPHA810NR **209€**
Rac XL
Réf. 80MPHA812NR **229€**

Baquet avec structure tubulaire.
Coussin sous-cuisses amovible.
5 larges passages de harnais.
Fixations inférieures et latérales (uniquement latérales pour la version XL).
Homologué FIA 8855-1999.
Coloris: Noir.

ENG Tubular frame. Removable leg cushion. 5 large harness slots. Base and side mounting (only side mounting for XL version). FIA 8855-1999 approved. Colour: Black.

N°	Dimensions (mm)	
	RAC	RAC XL
A	585	625
B	640	680
C	510	540
D	890	950
E	410	450
F	390	415
G	470	520
H	-	-
I	-	-
L	600	655
Poids (kg)	10,3	12,3

B. Trophy.

Réf. 80MPHA808NR **299€**

Coque en fibre de verre.
Revêtement en velours.
Coussin sous-cuisses amovible.
5 larges passages de harnais.
Fixations latérales.
Homologué FIA 8855-1999.
Coloris: Noir.

ENG Fibreglass shell. Upholstered entirely in velour. Removable leg cushion. 5 large harness slots. Side mounting. FIA 8855-1999 approved. Colour: Black.

N°	Dimensions (mm)	
	TROPHY	
A	620	
B	600	
C	510	
D	890	
E	410	
F	390	
G	480	
H	-	
I	-	
L	630	
Poids (kg)	8,9	



C. Cup.

Réf. 80MPHA816NR **359€**

Coque en fibre de verre et recouverte de gel.
Revêtement en velours.
Tissu antidérapant aux niveaux des épaules et de la base pour une meilleure adhérence.
Coussins sous-cuisses et du dossier amovibles.
5 passages de harnais.
Fixations latérales.
Homologué FIA 8855-1999.
Coloris: Noir.

ENG Race seat with gel coated fibreglass shell. Upholstered entirely in velour. Non-slip fabric on shoulders and base for a maximum adherence. Removable back and leg cushions. 5 harness slots. Side mounting. FIA 8855-1999 approved. Colour: Black.

N°	Dimensions (mm)	
	XXXX	
A	590	
B	575	
C	520	
D	890	
E	400	
F	360	
G	480	
H	-	
I	-	
L	615	
Poids (kg)	8,8	

D. Cup Intégrale.

Réf. 80MPHA811NR **399€**

Coque en fibre de verre avec oreilles.
Revêtement en velours.
Coussins sous-cuisses et de dossier amovibles.
Côtés hauts pour un meilleur maintien et une meilleure protection.
5 larges passages de harnais.
Fixations latérales.
Homologué FIA 8855-1999.
Coloris: Noir.

ENG Fibreglass shell with head protection. Upholstered entirely in velour. Removable back and leg cushions. High sides for best support and protection. 5 large harness slots. Side mounting. FIA 8855-1999 approved. Colour: Black.

N°	Dimensions (mm)	
	CUP INTEGRALE	
A	565	
B	560	
C	510	
D	880	
E	420	
F	395	
G	480	
H	340	
I	510	
L	675	
Poids (kg)	10,4	



NEW

EXCLUSIF!
ORECA-STORE!

C.
359€

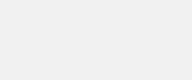

EXCLUSIF!
ORECA-STORE!

+ Baquet en fibre

D.
399€

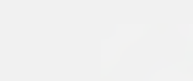

BAQUETS.

SEATS



A.

à partir de / from

238€



MANUFACTURER: OMP
MODEL: TRS-E
HOM. NO. CS 243.10
FIA STANDARD: FIA 8855-1999



MANUFACTURER: OMP
MODEL: TRS-E Plus
HOM. NO. CS 271.12
FIA STANDARD: FIA 8855-1999



MANUFACTURER: OMP
MODEL: TRS-E Sky
HOM. NO. CS 292.13
FIA STANDARD: FIA 8855-1999



TRS-E Plus



TRS-E Sky



TRS Legend



TRS-E



B.

252€



MANUFACTURER: OMP
MODEL: TRS-X
HOM. NO. CS 416.18
FIA STANDARD: FIA 8855-1999



Intégralité de la gamme sur www.Oreca-Store.com

A. TRS-E.

TRS-E	Réf. 80MPHA741E.....	238€
TRS-E XS	Réf. 80MPHA783EN.....	252€
TRS-E XL	Réf. 80MPHA781EN.....	270€
TRS Legend	Réf. 80MPHA775N.....	288€
TRS-E Sky	Réf. 80MPHA760EN.....	294€
TRS-E Plus	Réf. 80MPHA744E.....	294€

Baquet avec structure tubulaire.

Coussin sous-cuisses amovible (excepté pour la version Legend).

5 larges passages de harnais.

Fixations inférieures et latérales (uniquement latérales pour la version XL).

Homologué FIA 8855-1999.

Revêtement tissu pour les modèles TRS-E, TRS-E XS et TRS-E XL.

Revêtement vinyle pour les modèles TRS Legend, TRS-E Sky et TRS-E Plus.

Coloris : Noir

Modèle TRS-E standard également disponible en rouge, bleu.

ENG Tubular frame. Removable leg cushion (except for Legend version). 5 large harness slots. Base and side mounting (only side mounting for XL version). FIA 8855-1999 approved. Colour: Black. TRS-E also available in blue and red.

B. TRS-X.

TRS-X	Réf. 80MPHA803NGI.....	252€
-------	------------------------	-------------

Baquet avec structure tubulaire.

Coussins sous-cuisses et du dossier amovibles.

5 larges passages de harnais.

Fixations inférieures et latérales.

Homologué FIA 8855-1999.

Coloris : Noir/jaune fluo.

ENG Tubular frame. Removable back and leg cushion. 5 large harness slots. Base and side mounting. FIA 8855-1999 approved. Colour: Black/neon yellow.

N°	Dimensions (mm)				
	TRS-E TRS-E Plus	TRS Legend TRS-E Sky	TRS-E XS	TRS-E XL	TRS-X
A	585	585	520	625	570
B	640	640	600	680	620
C	510	510	420	540	500
D	890	890	870	950	935
E	410	410	395	450	410
F	390	390	330	415	390
G	470	470	470	520	470
H	-	-	-	-	-
I	-	-	-	-	-
L	600	600	575	655	630
Poids (kg)	10,3	10,8	10,2	12,3	10,8

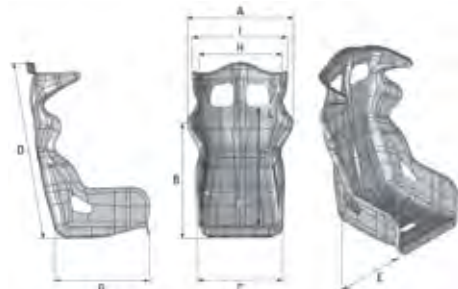

C. First-R.

First-R	Réf. 80MPHA790N.....	354€
---------	----------------------	-------------

Coque en fibre de verre.

Revêtement en velours.

Coussin sous-cuisses amovible.

5 larges passages de harnais.

Fixations latérales.

Homologué FIA 8855-1999.

Coloris : Noir.

ENG Fibreglass shell. Upholstered entirely in velour. Removable leg cushion. 5 large harness slots. Side mounting. FIA 8855-1999 approved. Colour: Black.

N°	Dimensions (mm)	
	First-R	
A	620	
B	600	
C	510	
D	890	
E	410	
F	390	
G	480	
H	-	
I	-	
L	630	
Poids (kg)	8,9	

D. Champ-R.

Champ-R	Réf. 80MPHA766EN.....	378€
---------	-----------------------	-------------

Coque en fibre de verre et recouverte de gel.

Revêtement en velours.

Tissu antidérapant aux niveaux des épaules et de la base pour une meilleure adhérence.

Coussins sous-cuisses et du dossier amovibles.

5 passages de harnais.

Fixations latérales.

Homologué FIA 8855-1999.

Coloris : Noir.

ENG Race seat with gel coated fibreglass shell. Upholstered entirely in velour. Non-slip fabric on shoulders and base for a maximum adherence. Removable back and leg cushions. 5 harness slots. Side mounting. FIA 8855-1999 approved. Colour: Black.

N°	Dimensions (mm)	
	Champ-R	
A	590	
B	575	
C	520	
D	890	
E	400	
F	360	
G	480	
H	-	
I	-	
L	615	
Poids (kg)	8,8	

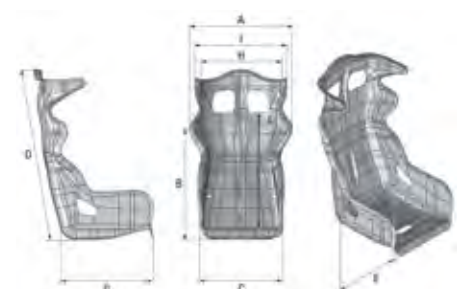

C.

354€



MANUFACTURER: OMP
MODEL: FIRST-R
HOM. NO. CS 183.06
FIA STANDARD: FIA 8855-1999



N'oubliez pas

23€



Passages de harnais de couleur
Réf. 80MPHC930

+ Tissu antidérapant

D.

378€



MANUFACTURER: OMP
MODEL: CHAMP-R
HOM. NO. CS 826.97
FIA STANDARD: FIA 8855-1999



A.
511€



A. **RS-PT.2.**
Réf. 80MPHA762EN **511€**

Coque en fibre de verre avec oreilles.
Revêtement en velours.
Coussins sous-cuisses et de dossier amovibles.
Côtés hauts pour un meilleur maintien et une meilleure protection.
5 larges passages de harnais.
Fixations latérales.
Homologué FIA 8855-1999.
Coloris : Noir.

ENG Fibreglass shell with head protection. Upholstered entirely in velour. Removable back and leg cushions. High sides for best support and protection. 5 large harness slots. Side mounting. FIA 8855-1999 approved. Colour: Black.

Dimensions (mm)	
N°	RS-PT.2
A	565
B	560
C	510
D	880
E	420
F	395
G	480
H	340
I	510
L	675
Poids (kg)	10,4

B. **WRC-R.**
WRC-R
Réf. 80MPHA773EN **538€**
WRC-R XL
Réf. 80MPHA778EN **646€**
WRC-R Carbon
Réf. 80MP769EN **1788€**

Coque en fibre de verre pour les versions standard et XL.
Coque en fibre de carbone pour la version Carbon.
Revêtement AIRNET hautement respirant.
Côtés hauts pour un meilleur maintien latéral des jambes.
Coussins sous-cuisses et de dossier amovibles.
Coussin sous-cuisses fendu.
5 larges passages de harnais.
Fixations latérales.
Homologué FIA 8855-1999.
Coloris : Noir.

ENG Fibreglass shell or carbon fiber shell. Upholstered in high breathable AIRNET material. High sides for better posture. Removable back and leg cushions. Split leg cushion. 5 large harness slots. Side mounting. FIA 8855-1999 approved. Colour: Black.

Dimensions (mm)			
N°	WRC-R	WRC-R XL	WRC-R Carbon
A	620	665	590
B	600	600	600
C	510	520	495
D	890	920	890
E	410	430	400
F	390	415	365
G	480	480	490
H			
I			
L	645	700	645
Poids (kg)	8,8	10,7	5,6

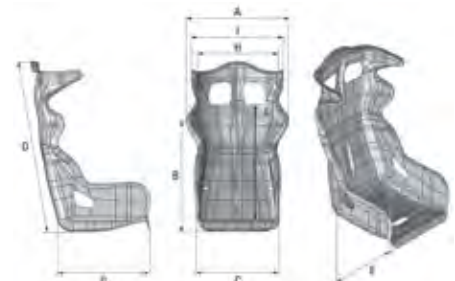

C. **HTE-R.**
HTE-R
Réf. 80MPHA772EN **610€**
HTE-R XL
Réf. 80MPHA771EN **706€**
HTE-R Carbon
Réf. 80MPHA768EN **2580€**
HTE-R Carbon XL
Réf. 80MPHA779EN **2580€**

Coque en fibre de verre pour les versions standard et XL.
Coque en fibre de carbone pour la version Carbon.
Baquet avec oreilles.
Revêtement AIRNET hautement respirant.
Côtés hauts pour un meilleur maintien latéral des jambes.
Coussins amovibles.
Coussin sous-cuisses fendu et ergonomique.
5 larges passages de harnais.
Fixations latérales.
Homologué FIA 8855-1999.
Coloris : Noir.

ENG Fibreglass shell or carbon fiber shell head protection. Upholstered in high breathable AIRNET material. High sides for better posture. Removable cushions. Anatomic thigh cushion. 5 large harness slots. Side mounting. FIA 8855-1999 approved. Colour: Black.

Dimensions (mm)				
N°	HTE-R	HTE-R XL	HTE-R Carbon	HTE-R Carbon XL
A	560	580	545	560
B	570	610	560	580
C	515	530	465	485
D	880	920	880	890
E	420	440	390	425
F	390	415	370	390
G	490	550	470	490
H	315	305	330	330
I	480	485	490	490
L	665	705	665	665
Poids (kg)	9,4	10,5	6,6	6,8

D. **HTE-Evo.**
HTE-EVO
Réf. 80MPHA818 **718€**
HTE-EVO Carbon
Réf. 80MPHA817 **2680€**

Coque en fibre de verre pour la version HTE-EVO.
Coque en fibre de carbone pour la version HTE-EVO Carbon.
Design inspiré du baquet HTE ONE EVO.
Baquet avec oreilles.
Revêtement en velours et AIRNET hautement respirant.
5 larges passages de harnais.
Fixations latérales.
Homologué FIA 8855-1999.
Coloris : Noir.

ENG Fibreglass shell for the HTE-EVO and carbon fiber shell for the HTE-EVO Carbon. Innovative ultraprotective shell inspired by HTE ONE EVO. Upholstering in belour and AIRNET. 5 large harness slots. Side mounting. FIA 8855-1999 approved. Colour: Black.

Dimensions (mm)		
N°	HTE-EVO	HTE-EVO Carbon
A	590	590
B	620	620
C	455	450
D	910	900
E	390	390
F	375	380
G	460	450
H	390	400
I	450	440
L	620	620
Poids (kg)	8,3	4,3

+ Également disponibles en taille XL

Intégralité de la gamme sur
www.Oreca-Store.com

C. **HTE-R.**
à partir de / from
610€



HTE-R



HTE-R Carbon

B.
à partir de / from
538€



WRC-R



WRC-R Carbon

+ Également disponible en fibre de carbone

+ Design inspiré du HTE One Evo

NEW

D.
à partir de / from
718€



HTE-Evo



HTE-Evo Carbon



Technologie QRT
(Quick Resin Technology)
Exclusivité SPARCO
Poids des baquets réduit
de 30%!

A.
à partir de / from
250€



MANUFACTURER: SPARCO
MODEL: SPRINT
HOM. NO.: CS 214.14
FIA STANDARD: FIA 8855-1999



MANUFACTURER: SPARCO
MODEL: SPRINT L
HOM. NO.: CS 214.14
FIA STANDARD: FIA 8855-1999



Version S

N'oubliez pas



p.99

Fixations latérales

B.
à partir de / from
402€



MANUFACTURER: SPARCO
MODEL: REV QRT
HOM. NO.: CS 423.19
FIA STANDARD: FIA 8855-1999



NEW

A. Sprint.

Sprint	250€
Réf. 8SP008235.....	
Sprint L	294€
Réf. 8SP008234L.....	
Sprint Sky	294€
Réf. 8SP008235NRSKY.....	

Le célèbre baquet SPARCO à châssis tubulaire.
Coussins intégrés.
5 passages de harnais.
Fixations inférieures et latérales.
Homologué FIA 8855-1999.
Coloris : Noir, rouge, bleu.
Également disponible en taille L et en simili cuir pour les disciplines sur terre (noir uniquement).

ENG Tubular frame. 5 harness slots. Base or side mounting. FIA 8855-1999 approved. Colours: Black, red, blue. Also available in L size and in vinyl (black colour only).



Poids : 9 kg (Sprint), 9,7 kg (Sprint Sky), 11 kg (Sprint L)

B. Rev QRT.

Rev QRT	402€
Réf. 8SP008014RNR.....	

Baquet en fibre de verre polyvalent.
Nervures dans la partie postérieure du siège permettant de rigidifier la coque.
Tissu antidérapant aux niveaux des épaules et sur l'assise.
Coussin bas amovible pour avoir une meilleure sensibilité pendant la conduite.
Taille ajustée pour les petites voitures de compétition.
5 passages de harnais.
Fixations latérales.
Homologué FIA 8855-1999.
Couleur : Noir.

ENG Reinforced fibreglass shell. Non-slip fabric for cushion and shoulders. Removable lower seat cushion for better feeling when driving. 5 harness slots. Side mounting. FIA 8855-1999 approved. Colour: Black.



Poids : 7,1 kg

C. Pro 2000 QRT.

Pro 2000 QRT	582€
Réf. 8SP008016RNR.....	

Baquet léger en fibre de verre offrant un maintien latéral élevé.
Tissu antidérapant aux niveaux des épaules et sur l'assise.
Coussin bas amovible pour offrir un meilleur feeling lors de la conduite. 2 coussins lombaires inclus.
5 passages de harnais.
Fixations latérales et inférieures.
Homologué FIA 8855-1999.
Coloris : Noir.

ENG Light fibreglass seat with excellent lateral support. Non-slip fabric for shoulders and bottom cushion. Removable lower leg cushion. 2 lumbar back rest cushions. 5 harness slots. Base and side mounting. FIA 8855-1999 approved. Colour: Black.



Poids : 8 kg

D. Pro ADV QRT.

Pro ADV QRT	630€
Réf. 8SP008017RNR.....	
Pro ADV Carbon	2640€
Réf. 8SP008095ZNR.....	

Baquet développé à partir du renommé Pro ADV-SC carbone !
Conçu comme une cellule de survie afin de garantir un confort et une sécurité jamais atteints auparavant par un autre baquet de compétition. Haute protection de la tête et des épaules. Tissu antidérapant aux niveaux des épaules et sur l'assise. Coussin bas amovible pour avoir une meilleure sensibilité pendant la conduite.
5 passages de harnais. Fixations latérales.
Homologué FIA 8855-1999.
Coloris : Noir.

ENG Maximum head and shoulder protection. Non-slip fabric at shoulders and bottom cushion. 5 harness slots. Side mounting. FIA 8855-1999 approved. Colour: Black.



Poids : 9,3 kg (QRT), 8,1 kg (Carbon)

NEW

C.
à partir de / from
582€



MANUFACTURER: SPARCO
MODEL: PRO 2000 QRT
HOM. NO.: CS 424.19
FIA STANDARD: FIA 8855-1999



NEW

D.
à partir de / from
630€



MANUFACTURER: SPARCO
MODEL: PRO ADV QRT
HOM. NO.: CS 424.19
FIA STANDARD: FIA 8855-1999



MANUFACTURER: SPARCO
MODEL: PRO ADV CF
HOM. NO.: CS 424.19
FIA STANDARD: FIA 8855-1999



Pro ADV Carbon

NEW

A. à partir de / from **414€**



A. Grid Q.

Version tissu
Réf. 8SP008009RNR..... **414€**
Version simili cuir
Réf. 8SP008009RNRSKY..... **462€**

Baquet en fibre de verre.
Coque avec une forme spécifique offrant une plus grande liberté de mouvements au niveau des épaules.
Coussins amovibles par Velcro®.
5 passages de harnais.
Fixations latérales.
Homologué FIA 8855-1999.
Tailles : L/XL.
Coloris : Tissu noir, simili cuir noir.

ENG Fibreglass race seat with a specific shell shape offering more freedom of movement of shoulders. Adjustable cushions by Velcro®. 5 harness slots. Side mounting. FIA 8855-1999 approved. Size: L/XL. Colour: Black fabric or sky.



Poids : 7,3 kg

B. Pilot QRT.

Pilot QRT
Réf. 8SP008018RNR..... **666€**

Baquet en fibre de verre avec oreilles.
Coussins amovibles par Velcro®.
5 passages de harnais.
Fixations latérales.
Homologué FIA 8855-1999.
Coloris : Noir.

ENG Fibreglass race seat with a specific shell shape. Adjustable cushions by Velcro®. 5 harness slots. Side mounting. FIA 8855-1999 approved. Colour: Black.



Poids : 11,1 kg

NEW

B. **666€**



C. Circuit QRT.

Circuit QRT
Réf. 8SP008019RNR..... **534€**
Circuit II QRT
Réf. 8SP008011RNR..... **570€**

Baquet à oreilles ultraléger en fibre de verre.
Tissu antidérapant aux niveaux des épaules et sur l'assise.
Coussin bas amovible pour avoir une meilleure sensibilité pendant la conduite.
5 passages de harnais.
Fixations latérales.
Homologué FIA 8855-1999.
Tailles : M/L (Circuit QRT), L/XL (Circuit II QRT).
Coloris : Noir.

ENG Ultralight fibreglass seat with integrated head protection. Non-slip fabric at shoulders and bottom cushion. Removable lower seat cushion for better feeling when driving. 5 harness slots. Side mounting. FIA 8855-1999 approved. Sizes: M/L (Circuit QRT), L/XL (Circuit II QRT). Colour: Black.



Poids : 8,6 kg (Circuit), 9,6 kg (Circuit II)

D. Evo QRT.

Evo QRT
Réf. 8SP008007RNR..... **546€**
Evo L QRT
Réf. 8SP008013RNR..... **594€**
Evo XL QRT
Réf. 8SP008015RNR..... **642€**
Evo QRT SKY
Réf. 8SP008007RNRSKY..... **594€**

Baquet en fibre de verre disponible en deux tailles.
Grande rigidité de la coque tout en conservant un poids minimal.
Tissu antidérapant aux niveaux des épaules et sur l'assise.
Coussin bas amovible pour avoir une meilleure sensibilité pendant la conduite.
5 passages de harnais.
Fixations latérales.
Homologué FIA 8855-1999.
Tailles : M (Evo QRT / SKY), L (Evo L QRT), XL (Evo XL QRT).
Coloris : Tissu Noir ou simili cuir noir.

ENG Fibreglass race seat with non-slip fabric for cushion and shoulders. Removable lower seat cushion for better feeling when driving. 5 harness slots. Side mounting. FIA 8855-1999 approved. Sizes: M (Evo QRT / SKY), L (Evo L QRT), XL (Evo XL QRT). Colour: Black fabric or sky.



Poids : 7,8 kg

Poids : 7,3 kg (EVO & EVO SKY), 7,9 kg (EVO L), 7,7 kg (EVO XL)

C. à partir de / from **534€**



D. à partir de / from **546€**



A.
à partir de / from
666€



MANUFACTURER: SPARCO
MODEL: QRT-R
HOM. NO.: CS 297-18
FIA STANDARD: FIA 8855-1999



Version Sky

B.
1662€



MANUFACTURER: SPARCO
MODEL: QRT-C
HOM. NO.: CS 29-19
FIA STANDARD: FIA 8855-1999



NEW

A. QRT-R.

QRT-R
Réf. 8SP008012RNR..... **666€**
QRT-R Sky
Réf. 8SP008012RNRSKY..... **714€**



Baquet en fibre de verre.
Coque facile à installer, même dans les petits habitacles.
Nouveau design des passages de harnais.
5 passages de harnais.
Fixations latérales.
Homologué FIA 8855-1999.
Taille : L.
Coloris : Noir.

ENG Fibreglass seat. Easily installable shell, also in the smallest cockpits. New design for belt passage. 5 harness slots. Side mounting. FIA 8855-1999 approved. Size: L. Colour: Black.

QRT-R - QRT-R SKY



Poids : 7,6 kg

B. QRT-C.

QRT-C
Réf. 8SP008025ZNR..... **1662€**



Coque en carbone.
Doublure en tissu ignifugé.
Tissu antidérapant aux niveaux des épaules et de l'assise.
Fixations latérales (M8. écartement 290 mm)
Homologué FIA 8855-1999.
Coloris : Noir.

ENG Carbon shell. Self-extinguishing fabric lining. Non-slip fabric for shoulders and seat. Side mounting. FIA 8855-1999 approved. Colour: Black.

QRT-C



Poids : 5,5 kg

Fixations latérales.

Side Mounting Frames



Made in France



Réglementation en page 10



BEST SELLER

A. 1. Acier
Réf. 8SP00490N..... **29€80**
2. Aluminium
Réf. 8SP00490NALU..... **75€**

Matériaux : Acier ou aluminium. Entraxe longitudinale : De 286 à 290 mm.
Longueur : 410 mm. Épaisseur : 3 mm.
Compatibles avec les baquets FIA TURN ONE, SPARCO et OMP. Fabriquées dans notre atelier en France.

ENG Materials: Steel or aluminium. Distance between mounting holes: From 286 to 290 mm. Length: 410 mm. Thickness: 3 mm. Compatible with TURN ONE, SPARCO and OMP FIA seats. Made in France. Meet FIA regulations.



B. Réf. 80RSM666..... **59€**

Matériau : Aluminium. Longueur : 400 mm. Épaisseur : 5 mm.
Trous multiples pour le réglage de la hauteur et de l'inclinaison (jusqu'à 21°). Livrées avec kit de vis M8.

ENG Material: Aluminium. Length: 400 mm. Thickness: 5 mm. Multi-hole height / angle adjustment pattern optimised to allow up to 21° inclination. Includes M8 mounting kit.



D. **sparco**
Réf. 8SP00492LAT..... **118€**

Matériau : Acier. Démontables. Réglage longitudinal et vertical optimal. 22 trous sur la base. Épaisseur : 3 mm. Répondent à la réglementation FIA.

ENG Material: Steel. Dismountable. Maximum height and length adjustability. 22 eyelets on the base. Thickness: 3 mm. Meet FIA regulations.

Matériaux : Acier ou aluminium. Entraxe longitudinale : 290 mm. Longueur : 400 mm. Épaisseur : 3 mm (acier) ou 6 mm (alu). 25 réglages possibles. Répondent à la réglementation FIA. Kit de fixation M8 inclus.

ENG Materials: Steel or aluminium. Distance between mounting holes: 290 mm. Length: 400 mm. Thickness: 3 mm (steel) or 6 mm (aluminium). 25 possible positions. Meet FIA regulations. Includes M8 mounting kit.

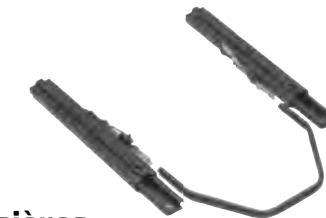

Glissières.

Seat Sliders

sparco
1. Modèle économique
Réf. 8SP0049302..... **44€**
2. Modèle haute qualité
Réf. 8SP00493..... **86€**

1. Entraxe longitudinale : Côté sol : 271 mm / Côté siège : 275 / 285 / 310 / 322 mm.
2. Entraxe côté châssis : Longitudinal 317 mm / Latéral 345 mm. Entraxe côté baquet : Longitudinal 271 mm / Latéral 345 mm. Dimensions hors tout : (L) 392 x (l) 375 mm.

Platines de montage. **sparco**

Seat Subframes

Montage spécifique. Répondent à la réglementation FIA.
Matériau : Acier. Dimensions : (L) 345 x (l) 271 mm.

ENG Vehicle specific seat subframes. Meet FIA regulations. Material: Steel. Dimensions: (L) 345 x (W) 271 mm.

Modèle	Années	Réf. droite/gauche	Glissières	Tarif €
AUDI				
A3 8L	09/1996 - 2003	8SP00499073	8SP00493	90
TT / TT Roadster	11/1998 - 2004	8SP00499076DX/SX	Origine	96
BMW				
Série 1 E80	2005 -	8SP00499080	8SP00493	90
Si Série 3 E30	07/88 - 11/90	8SP00499077	8SP00493	72
Série 3 E36	12/90 - 04/98	8SP00499078	8SP00493	84
Série 3 E36 Compact	05/94 - 06/01	8SP00499078	8SP00493	84
Série 3 E46	05/1998 - 2006	8SP00499078	8SP00493	84
Mini	10/2001 - 2007	8SP00499038DX/SX	8SP00493	108
CITROEN				
AX	06/91 - 04/99	8SP00499049	8SP00493	78
C2	10/2002 -	8SP00499042DX/SX	Origine	102
Saxo	03/1996 - 2003	8SP00499049	8SP00493	78
FIAT				
500	2007 -	8SP00499017DX/SX	8SP00493	132
Grande Punto	2005 -	8SP00499019DX/SX	Origine	132
Punto	09/93 - 08/99	8SP00499016	8SP00493	96
FORD				
Escort	02/92 - 05/96	8SP00499065	Origine	84
Cosworth 4X4	2008 -	8SP00499109	8SP00493	108
Fiesta VIII	2008 -	8SP00499068DX/SX	8SP00493	102
Focus	10/1998 - 2005	8SP00499068DX/SX	8SP00493	102
Focus	2005 -	8SP004990681DX/SX	8SP00493	120
Sierra	03/1993	8SP00499066	Origine	72
HONDA				
Civic EG / EJ / EK (3 p.)	09/91 - 03/01	8SP00499092	8SP00493	72
Civic VII (3 p.)	03/2001 - 2005	8SP00499093DX/SX	8SP00493	102
Integra Type R	03/98 - 07/01	8SP00499080DX/SX	8SP00493	78
LANCIA				
Delta	09/87 - 04/93	8SP00499025	Origine	114
MITSUBISHI				
Lancer Evo V / VI	1998 - 04/2001	8SP00499030DX/SX	8SP00493	84
Lancer Evo VII	05/2001 - 2003	8SP00499094DX/SX	8SP00493	102
Lancer Evo VIII	2003 - 2005	8SP00499094DX/SX	8SP00493	102
Lancer Evo IX	2005 - 2008	8SP00499094DX/SX	8SP00493	102
Lancer Evo X	2008 -	8SP00499111DX/SX	8SP00493	102
NISSAN				
200SX S13	-	8SP00499118DX/SX	8SP00493	108
OPEL				
Astra G / CC B	04/1998 - 2004	8SP00499046DX/SX	8SP00493	96
Astra H	2004 - 2010	8SP00499024	8SP00493	126
Corsa B	05/93 - 11/00	8SP00499048	Origine	114
Corsa C	12/2000 - 2005	8SP00499044DX/SX	8SP00493	96
Kadett E	11/84 - 06/91	8SP00499048	Origine	114
PEUGEOT				
106	08/1991 - 1998	8SP00499049	8SP00493	78
205	11/83 - 09/94	8SP00499051	Origine	96
206	09/1998 -	8SP00499058DX/SX	8SP00493	90
207	2006 -	8SP00499056DX/SX	8SP00493	120
306	03/93 - 06/01	8SP00499054	8SP00493	96
309	03/86 - 03/94	8SP00499050N	Origine	78
405	11/87 - 11/96	8SP00499050N	Origine	78
PORSCHE				
911 / 912	1966 - 1973	8SP00499113DX/SX	8SP00493	108
911 / 944 / 968 / 993	1974 - 1997	8SP00499112DX/SX	8SP00493	108
996 / 997 / GT3	-	8SP00499114DX/SX	8SP00493	108
Boxster	1998 -	8SP00499114DX/SX	8SP00493	108
RENAULT				
RS GT Turbo (platines alu)	01/85 - 12/93	8SP00495	8SP00493	102
Clio I	05/90 - 02/98	8SP00499061	Origine	78
Clio II	03/1998 - 2005	8SP00499060DX/SX	8SP00493	78
Clio III	10/2005 -	8SP00499103DX/SX	Origine	96
Mégane Coupé	03/1996 - 2003	8SP00499057	8SP00493	90
SEAT				
Ibiza (1J)	09/1997 - 2003	8SP00499075	8SP00493	90
Ibiza (6L)	2002 - 2009	8SP00499079	8SP00493	96
Leon I	12/1999 - 2004	8SP00499075	8SP00493	90
Leon II	2005 -	8SP00499070	8SP00493	102
SUBARU				
Impreza WRX / STI	2001 - 2007	8SP00499096DX/SX	8SP00493	102
Impreza N14 WRX	2008 -	8SP00499115DX/SX	8SP00493	138
VOLKSWAGEN				
Golf I	- 08/1983	8SP00499071	8SP00493	102
Golf II	09/83 - 08/91	8SP00499071	8SP00493	102
Golf III	09/91 - 08/97	8SP00499073	8SP00493	90
Golf IV	09/1997 - 2003	8SP00499075	8SP00493	90
Golf V	2003 -	8SP00499070	8SP00493	102
Golf VI	2008 - 2012	8SP00499070	8SP00493	102

Autres affectations, nous consulter.

A.

à partir de / from **848€**



Version XL

BEST SELLER

+ Disponible en version XL, plus large & plus haute pour les grands pilotes

B.

à partir de / from **844€**



Version tissu

● ●

A. Profi SPG.

Profi SPG
Réf. R07091 **848€**
Profi SPG XL
Réf. R0708605 **954€**

Un grand classique idéal en rallye.
Coque en fibre de verre renforcée (GRP).
Maintiens latéraux prononcés.
Appui-tête intégré.
Tissu en velours ignifugé.
Surfaces antidérapantes au niveau des épaules pour un meilleur maintien.
5 passages de harnais.
Fixations latérales (vendues séparément).
Homologué FIA 8855-1999.
Coloris : Noir, rouge.

ENG Reinforced fibreglass / GRP seat. Lateral backrest, lumbar and headrest cushions offer optimum vehicle control in extreme driving situations. Flame-retardant fabric. Non-slip fabric for shoulders. 5 harness slots. Side mounting (sold separately). FIA 8855-1999 approved. Colours: Black, red.

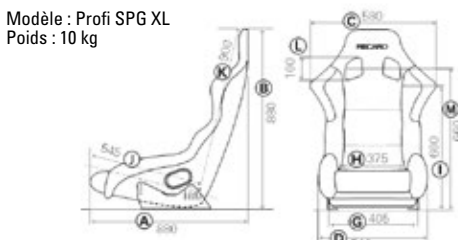
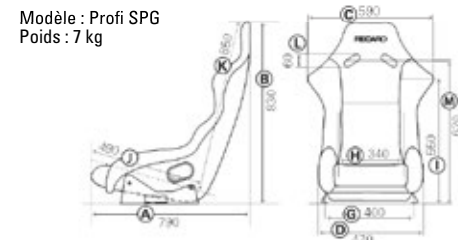

Modèle : Profi SPG XL
Poids : 10 kg

B. Pole Position N.G.

Réf. R070980 **844€**

Le design « Pole Position » : Qualité et haute performance pour le GT et Touring.
Coque en fibre de verre renforcée (GRP).
Coussin lombaire.
Maintiens latéraux prononcés sur l'assise et le dossier.
Appui-tête intégré rembourré.
Tissu ignifugé.
5 passages de harnais.
Fixations latérales (vendues séparément).
Homologué FIA 8855-1999.
Revêtement en tissu velours.
Coloris : Noir, rouge.

ENG Reinforced fibreglass / GRP seat. Lateral backrest, lumbar and headrest cushions offer optimum vehicle control in extreme driving situations. Flame-retardant fabric. 5 harness slots. Side mounting (sold separately). FIA 8855-1999 approved. Fabric version colours: Black, red.

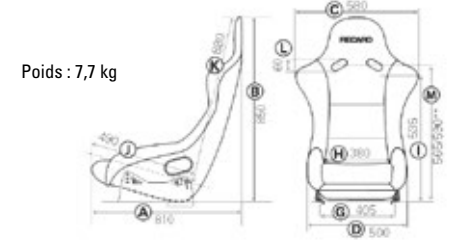

Poids : 7,7 kg

Fixations latérales

Side Mounting Frames



A. Pour baquets Pole Position / Pro Racer / Profi SPA
Réf. R7207450 **122€**

Matériau : Acier. Poids : 2,6 kg.
Répondent à la réglementation FIA.

ENG Material: Steel. Weight: 2.6 kg. Meet FIA regulations.



C. Pour baquets Profi / Pro Racer
Réf. R360942 **122€**

Matériau : Acier. Poids : 2 kg.
Répondent à la réglementation FIA.

ENG Material: Steel. Weight: 2 kg. Meet FIA regulations.



B. Pour baquets Pole Position
Réf. R7223825 **122€**

Matériau : Acier. Poids : 3,1 kg.
Répondent à la réglementation FIA.

ENG Material: Steel. Weight: 3.1 kg. Meet FIA regulations.



D. Pour baquets Pole Position / Pro Racer SPA XL / Profi SPG XL
Réf. R7207000 **154€**

Matériau : Alu. Poids : 1,1 kg.
Répondent à la réglementation FIA.

ENG Material: Aluminium. Weight: 1.1 kg. Meet FIA regulations.

BEST SELLER



Glissières.

Seat Sliders
Réf. R364954 **103€**

Poids : 2,5 kg.
Pour les platines de montage dont la référence commence par R87, demandez les glissières réf. R72088001B / R72088002B.

ENG Weight: 2.5 kg. For seat subframes ref. R87..., please order seat sliders ref. R72088001B / R72088002B.

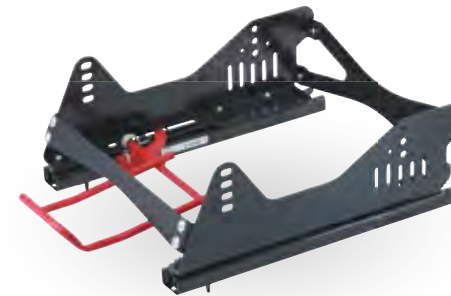

Fixations latérales avec glissières intégrées.

Sliding Side Mounts

Pour Pro Racer SPG / SPA (6,9 kg)
Réf. R7221002 **590€**

Pour Pro Racer SPG XL / SPA XL (7,7 kg)
Réf. R7206293 **618€**

Pour sièges Pro Racer SPG / SPA. Idéales pour les courses nécessitant des changements de pilotes. Permettent également un accès simple et rapide au pilote en cas d'accident. Ajustement longitudinal sur 240 mm. Répondent à la réglementation FIA.

ENG For Pro Racer SPG / SPA seats. Perfect when several drivers use the same car during a race. Also allow easy access to drivers in case of crash. 240 mm adjustment. Meet FIA regulations.

+ Règlementation en page 10

Platines de montage.

Seat Subframes

Certification TÜV.
Certification ABE pour la route.

ENG Meet TÜV regulations. ABE certification for road.

Modèle	Années	Réf. gauche	Réf. droite	Tarif €
AUDI				
A1 (8X)	05/2010 -	R867519B	R867529B	172
A3 / S3 (8L)	- 04/2003	R861517	R861527	291
A3 / S3 (8P)	05/2003 -	R868316	R868326	234
A3 (8V)	2013 -	R871115A*	R871125A*	184
TT (8N)	- 05/2006	R862616	R862626	259
TT (8J)	06/2006 -	R868416	R868426	259
BMW				
Série 1 E87	2004 - 2011	R688919	R688929	204
Série 1 F21 / F22	2004 - 2011	R690319	R690329	276
Série 3 E30 / E30 M3	09/85 - 11/90	R677009_09	R677009_09	290
Série 3 E36 316 / 325	-	R862016	R862026	259
Série 3 E92 Coupé	09/06 - 03/10	R688919	R688929	204
Série 3 F30 / F31	2012 -	R690219	R690229	234
Mini R50 (sauf Cabriolet)	2001 - 08/2006	R688319	R688329	172
Mini R56	11/2006 - 2014	R689519	R689529	204
CITROEN				
C2 / C3 / C4	-	R867816A	R867826A	259
FIAT				
500 / 500 Abarth (sauf Cabriolet)	2007 -	R870415*	R870425*	144
FORD				
Fiesta (JA8)	08/2008 -	R871015*	R871015*	144
Fiesta (JD3 / JH1)	08/2008 -	R868616	R868626	291
Focus	12/2010 -	R871715*	R871725*	190
PEUGEOT				
207	2006 - 06/2012	R867816A	R867826A	259
306 (4 portes)	03/1993 -	R859116	R859126	291
308	2007 - 04/2011	R867816B	R867826B	291
PORSCHE				
911 Coupé / Targa / Cabriolet / 964 / 968	09/85 - 08/93	R869416	R869426	259
924 / 944	08/1985 -	R869416	R869426	259
993	09/1993 -	R869416	R869426	259
996 / Boxster	-	R862616	R862626	259
997 (support ceinture obligatoire)	-	R862616	R862626	259
Support ceinture pour 997	-	R72111531	R72111532	78
Cayman (support ceinture obligatoire)	-	R862616	R862626	259
Support ceinture pour Cayman	-	R72111531	R72111532	78
RENAULT				
Clio II	09/98 - 08/05	R868819A	R868829A	201
Clio III	09/2005 - 2012	R689219	R689229	172
Clio IV	2012 -	R105097	R105096	288
SEAT				
Ibiza	04/02 - 04/08	R687519B	R687529B	172
Leon I	- 08/2005	R861517	R861527	291
Leon II	09/2005 -	R868316	R868326	234
SKODA				
Fabia (5J)	04/02 - 04/08	R687519B	R687529B	172
SUBARU				
Impreza (GC / GF)	- 10/2000	R865016	R865026	259
Impreza (GD / GG)	11/2000 - 2008	R867516	R867526	259
Impreza (G3)	2008 -	R870515*	R870525*	145
VOLKSWAGEN				
Golf IV	-	R861517	R861527	291
Golf V / VI	-	R868416	R868426	259
Golf VII	09/2012 -	R871115A*	R871126A*	184
Polo V	03/2009 -	R867519B	R867529B	172
Scirocco III	08/2008 -	R868316	R868326	234

Nous consulter pour vous assurer de la compatibilité de la platine avec votre siège.
*Pour les platines de montage dont la référence commence par R87, demandez les glissières réf. R72088001B / R72088002B.

BAQUETS.

SEATS

+ Modèle Vintage également disponible sans appui-tête

A.

à partir de / from
199€

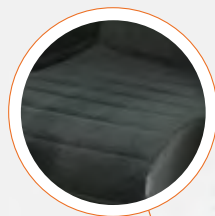

Classic

1 et 2

3



Silverstone

Brands Hatch

B.
286€

VH VEHICULES HISTORIQUES

A. Vintage et Turini.

1. Vintage sans appui-tête
Réf. VINTAGEXLSSAT **199€**
2. Vintage avec appui-tête
Réf. VINTAGEXL **209€**
3. Turini
Réf. TURINIXL **239€**

Sièges baquets tubulaires avec ou sans appui-tête réglables.
Fixations inférieures (L. 330 x l. 290 mm).
Non homologué FIA, usage piste uniquement.
Coloris : Modèles Vintage en simili cuir noir.
Modèle Turini : Sellerie latérale en simili cuir. Assise et dossier aspect velours noir.

ENG Tubular frame bucket seat with or without adjustable headrest. Base mounting (L. 330 x W. 290 mm). Not FIA approved, track use only. Colour: Black.

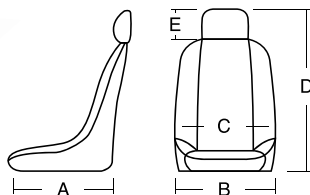

N°	Dimensions (mm)	
	Vintage	Turini
A	550	540
B	510	510
C	380	380
D	690	690
E	140	140
Poids du siège sans appui-tête (kg)	6,2	
Poids du siège avec appui-tête (kg)	7	7

B. Baquets VH.

OMP

- Classic
Réf. 80MPHA737E **286€**
- Silverstone
Réf. 80MPHA756N **306€**
- Brands Hatch
Réf. 80MPHA757N **318€**

Baquets tubulaires vintage, parfaites répliques de ceux utilisés en compétition dans les années 60 & 70 !
Revêtement en simili cuir sur le Silverstone et en simili cuir et velours sur le Brands Hatch et le Classic.
Fixations inférieures 345 x 270 mm. Non homologué FIA.
Couleur : Noir.

ENG Synthetic leather on the Silverstone and synthetic leather and velour on the Brands Hatch and Classic. Base Mounting 345 x 270 mm. Not FIA approved. Color: Black.

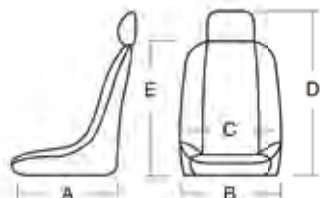

N°	Dimensions (mm)		
	Classic	Silverstone	Brands Hatch
A	550	550	550
B	560	540	560
C	320	320	320
D	890		890
E		590	



50 SORTIES CIRCUIT

BEST SELLER

C. Éco.

- Version tissu
Réf. 80RO1028N **119€**
- Version simili cuir
Réf. 80RO1028SKY **149€**

Siège baquet tubulaire en tissu ou simili cuir noir.
Une utilisation avec un harnais est conseillée. Il est néanmoins obligatoire de conserver la ceinture de sécurité d'origine.
Design soigné et épuré, siège idéal pour concilier confort d'assise et maintien latéral.
Très adaptable, quel que soit l'intérieur de votre véhicule.
Siège non homologué pour la compétition, usage piste uniquement.
Glissières de fixation universelles incluses.

ENG Tubular frame seat upholstered in black fabric or sky. Use with a harness is recommended. It is compulsory to keep standard seat belt. Comfortable with good lateral support. Not FIA approved, track use only. Includes universal seat runner kit.

D. Track & Road.

- Version tissu
Réf. 80RO1016QL **189€**
- Version simili cuir
Réf. 80RO1016SKY **199€**

Siège baquet tubulaire en tissu ou simili cuir noir.
Une utilisation avec un harnais est conseillée. Il est néanmoins obligatoire de conserver la ceinture de sécurité d'origine.
Dossier réglable et inclinable.
Soutiens latéraux nettement profilés pour faire corps avec son véhicule en courbe.
Siège non homologué pour la compétition, usage piste uniquement.
Glissières de fixation universelles incluses.

ENG Folding tubular seat in black fabric or sky. Use with a harness is recommended. It is compulsory to keep standard seat belt. Adjustable, reclining seat back. Not FIA approved, track use only. Includes universal seat runner kit.

N°	Dimensions (mm)	
	Éco	Track & Road
B	520	559
D	500	505
E	530	574
F	900	956
G	110	-
X	310	294
Z	390	315
Poids (kg)	11,2*	15,2*

*Glissières incluses.

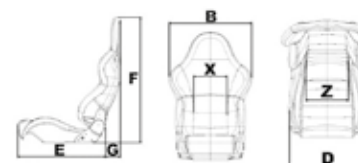

C.

à partir de / from
119€



Simili cuir

Tissu

+ Glissières universelles incluses

D.

à partir de / from
189€



Tissu

Simili cuir

+ Dossier réglable et rabattable

CAR INTERIOR / HABITACLE



A. **298€**

A. Strada.

OMP
Réf. 80MPHA750N..... **298€**

Siège baquet tubulaire rabattable.
Dossier réglable et pliable.
Garniture en mousse haute densité et tissu résistant à l'usure.
Fixations inférieures (L. 345 x l. 271 mm).
Compatible harnais 3 ou 4 points, et ceinture d'origine.
Non homologué pour la compétition.
Coloris : Noir.

ENG Tubular frame folding seat. Precision reclining mechanism and quick-tilting mechanism. High density foam padding and abrasion resistant fabric. Base mounting (L. 345 x W. 271 mm). Compatible with 3- or 4-point harnesses or standard seat belt. Not FIA approved. Colour: Black.

N°	Dimensions (mm)
A	540
B	640
C	510
D	950
E	310
F	560

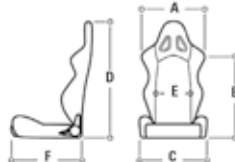

B. R100.

sparco
Version tissu
Réf. 8SP00961..... **330€**
Version simili cuir
Réf. 8SP00961NRSKY..... **354€**

Siège baquet tubulaire rabattable.
Lever de réglage et de basculement du dossier des 2 côtés.
Fixations inférieures (L. 345 x l. 271 mm).
Compatible harnais 3 ou 4 points, et ceinture d'origine.
Non homologué pour la compétition.
Coloris version tissu : Noir/bleu, noir/rouge, noir/gris, noir.
Coloris version simili cuir : Noir.

ENG Tubular frame folding seat. Double adjuster lever for reclining the seat back on the left and right sides. Base mounting (L. 345 x W. 271 mm). Compatible with 3- or 4-point harnesses or standard seat belt. Not FIA approved. Fabric version colours: Black/blue, black/red, black/grey, black. Synthetic leather version colour: Black.

N°	Dimensions (mm)
A	300
B	500
C	350
D	500
E	500
F	440
G	540
H	
I	
L	700
M	930
Poid (kg)	13,3

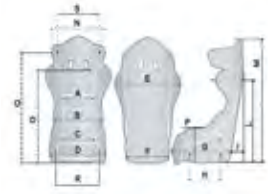

Version tissu

Version simili cuir



C. Sportster CS.

Simili cuir noir
Réf. R410001132 / R410002132..... **1210€**
Dinamica noir/simili cuir noir
Réf. R410001575 / R410002575..... **1280€**

L'alliance parfaite d'une coque racing et d'un siège sport !
Coque légère fabriquée à l'aide des technologies hybrides.
Supports latéraux prononcés.
Réglage bilatéral du dossier.
Déverrouillage du dossier intégré dans le passage de harnais.
Compatible avec harnais 3 ou 4 points, et ceinture d'origine.
Revêtements : Simili cuir noir, Dinamica (alcantara) noir/ simili cuir noir.
Disponible avec ou sans airbag.

ENG Innovative lightweight composite shell made from metal and polymer materials. Important seat cushion side for better posture. Backrest adjustment by backrest tilt-forward release. Compatible with 3- or 4-point harnesses and standard seat belts. Upholstery materials: Black simili leather, black simili leather/black suede. Available with or without airbag.

D. Pole position (ABE).

Réf. R070770184..... **810€**

Le baquet sportif idéal pour les sorties circuit en GT !
Coque en fibre de verre renforcée (GRP).
Coussin lombaire.
Maintiens latéraux prononcés sur l'assise et le dossier.
Fixations latérales (vendues séparément).
Compatible avec harnais 3 ou 4 points, et ceinture d'origine.
Certification TÜV.
Revêtement : Tissu velours noir.

ENG Reinforced fibreglass / GRP seat. Lateral backrest, lumbar and headrest cushions offer optimum vehicle control in extreme driving situations. Side mounting (sold separately). Compatible with 3- or 4-point harnesses and standard seat belt. TÜV component certification. Upholstery materials: Black velvet fabric.



+ Dérivé de l'option RECARO sur Clio et Megane RS

C. à partir de / from **1210€**



+ Idéal sur Porsche

D. à partir de / from **810€**

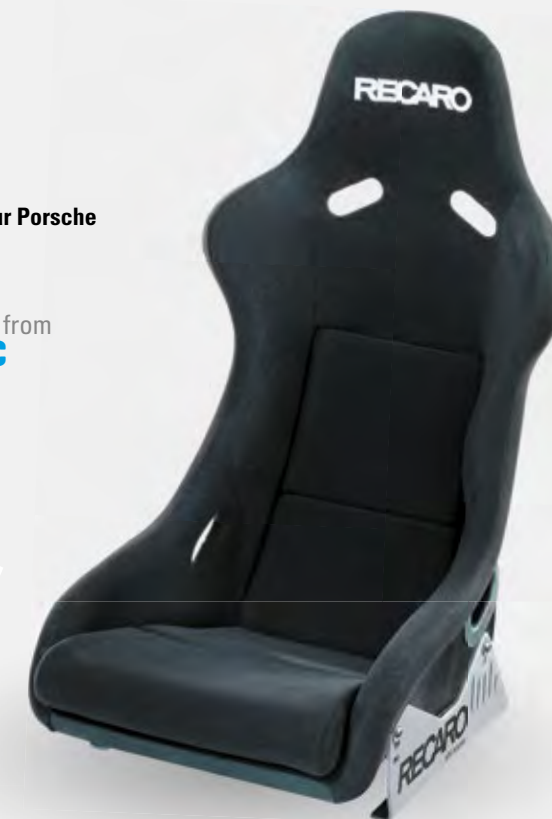

BAQUETS.

SEATS

SIÈGES SUR MESURE

Custom Made Seats



Indi Seat.

Réf. 8ORHS25L - Kit 25 L.....	229€
Réf. 8ORHS30L - Kit 30 L.....	309€
Réf. 8ORHS40L - Kit 40 L.....	339€
Réf. 8ORHS50L - Kit 50 L.....	394€
Réf. 8ORHS70L - Kit 70 L.....	485€

Système professionnel ultra simple pour fabriquer un siège parfaitement adapté au véhicule et à son pilote. Mélange de billes et de résines à durcissement rapide permettant au pilote de trouver facilement la meilleure assise pour concilier performance, sécurité et confort.

Kits disponibles :

- 25L : Pour pilotes de grand gabarit / cockpit ou coque de siège étroit(e).
 - 30L et 40L : Pour cockpit étroit ou insert à l'intérieur d'une coque de siège ou d'un siège extractible : F1, F3, Formula Ford, GP2, LMP, VWSR, voitures de tourisme, et cockpits historiques. 30L pour pilotes de grand gabarit/ 40L pour pilotes de petit gabarit.
 - 50L : Pour monoplace (Formule Renault, GP2, GP3, F3, ...), pilotes de petit gabarit en GT, voitures de tourisme, et certains sièges extractibles.
 - 70L : Pour cockpit ouvert, pilotes de petit gabarit en Formule Renault, F3, IRL, Super Formula...
- Contenu des kits : Sac étanche, billes, résines et durcisseur, entonnoir, broc et baguette pour le mélange, tuyau pour le raccordement d'un aspirateur, manuel d'utilisation.

ENG Simple professional way of creating a custom-fit race seat for any driver. Unique bead mix, slow cure resins and a vacuum to help the driver find its best seating position for performance, safety and comfort. Available kits: 25 L, 30 L, 40 L, 50 L, 70 L. Kit contents: Bag, litres of beads as listed above, resin and hardener, funnel, mixing jug and mixing stick, hose for vacuum, instruction manual.

ACCESSOIRES HABITACLE

Cockpit Accessories



Housse de protection.

Seat Cover
Réf. 8OR0095..... **14€₉₀**

Housse assurant la protection de vos sièges lors de la maintenance ou de l'immobilisation de votre véhicule. Lavable en machine. Coloris : Noir.

ENG Machine washable. Colour: Black.



Mousse de siège.

Expanding Foam Seat Kit

Composant A Réf. 642012.....	22€ ₉₀
Composant B Réf. 642013.....	26€ ₉₀

Mousse polyuréthane 2 composants (A et B) qui devient rigide une fois le mélange effectué. Souvent utilisée pour fabriquer un siège / dossier dans une monoplace.

Caractéristiques :

- Densité : 50 kg/m³.
- Temps de réaction : Environ 35 sec. à la bonne température (De 18 à 22°C).
- Température de stockage : De 0 à 20°C.
- Proportion du mélange : 100 parts de composant A pour 145 parts de B.

ENG Two part polyurethane foam. Ideal for producing custom made race seats.

HARNAIS.

HARNESSES

ACCESSOIRES HABITACLE

Cockpit Accessories



Réf. 8EQ00537..... **4€₉₀**

Coupe harnais et ceintures de sécurité.

ENG Web cutting knife for harnesses or safety belts.



Réf. 8EQ00538..... **25€₉₀**

Coupe harnais + brise glace professionnel avec support.

ENG 2-in-1 professional harness cutter with hammer tip and holder.

FIXATIONS DE HARNAIS

Harness Fittings



Plaque acier.

Eye Bolt Back Plate
Réf. 8SP04502..... **2€₅₀**

Plaque à souder pour œillets de fixation. Taraudage : 7/16UNF.

ENG Steel plate to be welded for eye bolt mounting. 7/16UNF thread.



Œillets acier.

Longueur 23 mm / 7/16UNF Réf. 613280.....	2€ ₅₀
Longueur 23 mm / M10x150 Réf. 613283.....	3€ ₉₀
Longueur 32 mm / 7/16UNF Réf. 613281.....	3€ ₉₀



HARNAIS.

HARNESSES

Le harnais est un élément de sécurité primordial. Il s'agit de l'unique protection permettant de retenir l'équipage en cas de chocs. Son choix est donc essentiel pour la pratique du sport automobile.

En conformité avec la réglementation sportive de la FFSA, l'équipement doit être adapté en fonction de la discipline concernée et des règlements qui y sont rattachés. En épreuves internationales FIA, les harnais de sécurité conformes à la norme FIA 8853-98 sont obligatoires. **Depuis 2018, les harnais FIA 8853-2016 sont obligatoires pour les voitures suivantes : kit R4, R5, RGT, Super 2000 et WRC.** Pour les autres véhicules, ils restent recommandés. Ils deviendront obligatoires à compter du 1er janvier 2023. Dans les épreuves nationales et régionales, les harnais norme FIA 8854/98 ne sont plus autorisés à compter du 01/01/2020.

ENG Harnesses are the only protection for drivers inside the car in case of impact. The choice is important to practice motorsport. In accordance of FIA regulations, FIA 8853-98 harnesses are mandatory. Since 2018, FIA harnesses are mandatory for kit R4, R5, RGT, Super 2000 and WRC. In national and regional rally, FIA 8854-98 harnesses are no longer allowed starting 01/01/2020.

Harnais OMP Sport.

Réf. 8OMPDA0209H..... **139€**

Application : Berline / GT.
2''/2'' épaules et 2'' taille.
Ajusteurs en acier.
Boucle type aviation légère à décrochage rapide.
Fixation par mousquetons ou par enroulement sur barre d'arceau.
Languette de fixation pour les câbles d'intercom.
Tirette sur les sangles d'épaules et de ceinture.
Livré avec 6 œillets de fixation.
Utilisation avec système HANS®.
Homologué FIA 8853-2016.
Coloris : Noir, rouge.

ENG Saloon / GT harness with 2''/2'' shoulder straps and 2'' lap straps. Steel adjusters. Quick release aircraft buckle. Snap hooks for eye bolt mounting or can be fixed around roll bar. Includes eye bolts. Use only with HANS®. FIA 8853-2016 approved. Colours: Black, red.

N'oubliez pas + 7€ + 24€



Coupe harnais
Réf. 8OMPDB459

Protections d'épaules
Réf. 8OMPDB450

NEW
EXCLUSIF ORECA-STORE!

A.
139€

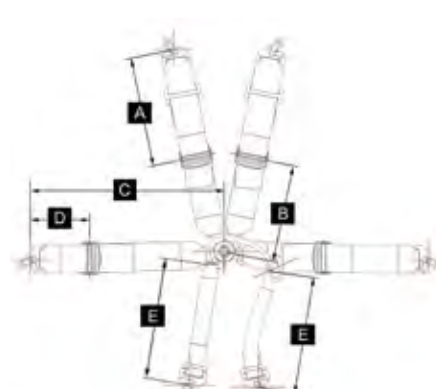

Dimension des sangles.

Modèle	Dimensions (mm)				
	A	B	C	D	E
OMP SPORT	505	2110	1032	270	970



First. / 4 Pts. / 3"

Réf. 80MPDA801F..... **190€**



Harnais 4 points.
Application : Berline.
3" épaules et 3" taille.
Ajusteurs en acier.
Boucle type aviation à décrochage rapide.
Fixation par mousquetons ou par enroulement sur barre d'arceau.
Livré avec œillets de fixation.
Compatible avec système HANS®.
Homologué FIA 8854-98 (homologué jusqu'au 31/12/2022).
Coloris : Rouge, noir.

ENG For saloon cars. 3" shoulder straps and 3" lap straps. Steel adjusters. Quick release aircraft buckle. Snap hooks for eye bolt mounting (includes eye bolts) or can be fixed around roll bar. Use with HANS® devices. FIA 8854-98 approved (valid until 31/12/2022). Colours: Red, black.



First. / 6 Pts. / 3"2"

Réf. 80MPDA0204EH..... **222€**



Application : Berline.
3"2" épaules et 3" taille.
Ajusteurs en acier.
Boucle type aviation à décrochage rapide en magnésium.
Fixation par mousquetons ou par enroulement sur barre d'arceau.
Livré avec œillets de fixation.
Utilisation avec système HANS® uniquement.
Homologué FIA 8853-2016.
Coloris : Rouge, noir, bleu, noir/jaune fluo.

ENG For saloon cars. 3"2" shoulder straps and 3" lap straps. Steel adjusters. Magnesium quick release aircraft buckle. Can be fixed by carabiners or around roll bar. Use with HANS® devices only. FIA 8853-2016 approved. Colours: Black/neon yellow, red, black, blue.



Tecnica / 6 Pts. / 3" 2"

Réf. 80MPDA0203HL..... **288€**



Application : Berline.
3"2" épaules et 3" taille.
Ajusteurs légers en aluminium.
Boucle type aviation à décrochage rapide en magnésium.
Utilisation avec système HANS® uniquement.
Homologué FIA 8853-2016.
Coloris : Rouge, noir.

ENG For saloon cars. 3"2" shoulder straps and 3" lap straps. Aluminium adjusters. Magnesium quick release aircraft buckle. Use with HANS® devices only. FIA 8853-2016 approved. Colours: Red, black.



Tecnica / 6 Pts. / 3"

Réf. 80MPDA0203L..... **300€**



Application : Berline.
3" épaules et 3" taille.
Ajusteurs légers en aluminium et acier.
Boucle type aviation à décrochage rapide en magnésium.
Compatible avec système HANS®.
Homologué FIA 8853-2016.
Coloris : Rouge, noir.

ENG For saloon cars. 3" shoulder straps and 3" lap straps. Aluminium and steel adjusters. Magnesium quick release aircraft buckle. Use with HANS® devices. FIA 8853-2016 approved. Colours: Red, black.



First. / 6 Pts. / 3"

Réf. 80MPDA0204E..... **228€**



Application : Berline.
3" épaules et 3" taille.
Ajusteurs en acier.
Boucle type aviation à décrochage rapide en magnésium.
Fixation par mousquetons ou par enroulement sur barre d'arceau.
Livré avec œillets de fixation.
Compatible avec système HANS®.
Homologué FIA 8853-2016.
Coloris : Rouge, noir.

ENG For saloon cars. 3" shoulder straps and 3" lap straps. Steel adjusters. Magnesium quick release aircraft buckle. Can be fixed by carabiners or around roll bar. Use with HANS® devices suitable. FIA 8853-2016 approved. Colours: Red, black.



First. / 6 Pts. / 2"

Réf. 80MPDA0208H..... **202€**



Application : Berline.
2" épaules et 2" taille.
Ajusteurs en acier à la taille, acier et aluminium aux épaules.
Boucle type aviation à décrochage rapide en acier et aluminium.
Fixation par mousquetons ou par enroulement sur barre d'arceau.
Livré avec œillets de fixation.
Utilisation avec système HANS® uniquement.
Homologué FIA 8853-2016.
Coloris : Noir, rouge.

ENG For saloon cars. 2" shoulder straps and 2" lap straps. Steel adjusters on lap, steel and aluminium adjusters on shoulders. Steel and aluminium quick release aircraft buckle. Can be fixed by carabiners or around roll bar. Use with HANS® devices only. FIA 8853-2016 approved. Colours: Black, red.



One / 6 pts. / 3" 2"

Réf. 80MPDA0205HSL..... **354€**



Application : Berline.
3"2" épaules et 2" taille.
Ajusteurs d'épaule ultralégers en aluminium forgé.
Ajusteurs latéraux en aluminium.
Boucle type aviation à décrochage rapide en magnésium.
Fixation par mousquetons et par enroulement sur barre d'arceau.
Livré avec œillets de fixation.
Utilisation avec système HANS® uniquement.
Homologué FIA 8853-2016.
Coloris : Rouge, noir.

ENG For saloon cars. 3"2" shoulder straps and 2" lap straps. Forged aluminium ultralight shoulder adjusters. Aluminium side adjusters. Magnesium quick release aircraft buckle. Snap hooks for eye bolt mounting (includes eye bolts) and to fix around roll bar. Use with HANS® devices only. FIA 8853-2016 approved. Colours: Red, black.

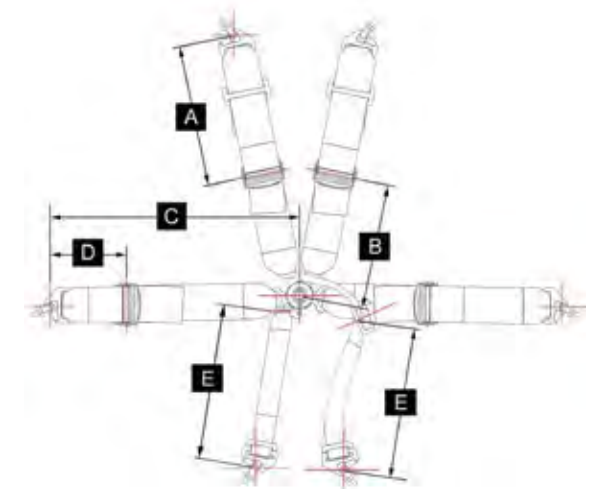

Dimension des sangles.

Strap Dimensions

Modèle	Dimensions (mm)				
	A	B	C	D	E
801 F	1 550	305	762	140	-
0204 EH	1 650	390	750	140	700
0204 E	1 650	390	750	140	700
0203 HL	1 650	390	750	140	700
0203 L	1 650	390	750	140	700
0206 HSL	320	550	725	125	750
0208 H	1 650	390	750	140	700

N'oubliez pas
22€
Protections
d'épaules
SPARCO
Réf. 8SP01098S3



04716M1.
Réf. 8SP04716M1.....**222€**
FIA APPROVED
MANUFACTURER: SPARCO
MODEL: 04716M1
HOM. NO. 8.345.1788
FIA STANDARD: FIA 8854-1998

Applications : Rallye / Tourisme.
3" épaules et 2" taille.
Ajusteurs en acier.
Boucle type aviation à décrochage rapide en aluminium.
Fixation par mousquetons ou sur barre d'arceau.
Livré avec œillets de fixation.
Homologué FIA 8854-1998.
Coloris : Noir, bleu, rouge.

ENG For rally / tourism use. 3» shoulder straps and 2» lap straps. Steel adjusters. Aluminium quick release aircraft buckle. Can be fixed by carabiners or around roll bar. Includes eye bolts. FIA 8854-1998 approved. Colours: Black, blue, red.

04818RALPD.
Réf. 8SP04818RALPD.....**222€**
FIA APPROVED
MANUFACTURER: SPARCO
MODEL: 04818RALPD
HOM. NO. 8.345.1788
FIA STANDARD: FIA 8853-2016

Applications : Rallye / Tourisme.
2" épaules et 2" taille.
Ajusteurs en acier.
Ajusteurs au niveau de la boucle type aviation à décrochage rapide.
Fixation par mousquetons ou sur barre d'arceau.
Utilisation avec système HANS®.
Livré avec œillets de fixation.
Homologué FIA 8853-2016.
Coloris : Noir, bleu, rouge.

ENG For rally / tourism use. 2" shoulder straps and 2" lap straps. Steel adjusters. Adjusters at the quick release aircraft buckle. Can be fixed by carabiners or around roll bar. Specific HANS®. Includes eye bolts. FIA 8853-2016 approved. Colours: Black, blue, red.

Prime H-7.
Réf. 8SP04821HM.....**354€**
FIA APPROVED
MANUFACTURER: SPARCO
MODEL: 04821HM
HOM. NO. 8.345.1788
FIA STANDARD: FIA 8853-2016

Applications : Rallye / Tourisme.
Harnais avec un poids inférieur à 1,80 kg.
2" épaules et 2" taille.
Ajusteurs en acier.
Boucle type aviation à décrochage rapide en aluminium.
Fixation par mousquetons ou sur barre d'arceau.
Utilisation avec système HANS®.
Livré avec œillets de fixation.
Homologué FIA 8853-2016.
Coloris : Noir, bleu, rouge.

ENG For rally / tourism use. Harness with weight less than 1.80 kg. 2" shoulder straps and 2" lap straps. Steel adjusters. Aluminium quick release aircraft buckle. Can be fixed by carabiners or around roll bar. Specific HANS®. Includes eye bolts. FIA 8853-2016 approved. Colours: Black, blue, red.

04818RHALPD1.
Réf. 8SP04818RHALPD1.....**354€**
FIA APPROVED
MANUFACTURER: SPARCO
MODEL: 04818RHALPD1
HOM. NO. 8.345.1788
FIA STANDARD: FIA 8853-2016

Applications : Rallye / Tourisme.
3" / 2" épaules et 3" taille.
Ajusteurs en aluminium.
Boucle type aviation à décrochage rapide en aluminium.
Fixation par mousquetons ou sur barre d'arceau.
Livré avec œillets de fixation.
Homologué FIA 8853-2016.
Coloris : Noir, bleu, rouge.

ENG For rally / tourism use. 3" / 2" shoulder straps and 3" lap straps. Aluminium adjusters and quick release aircraft buckle. Can be fixed by carabiners or around roll bar. Includes eye bolts. FIA 8853-2016 approved. Colours: Black, blue, red.

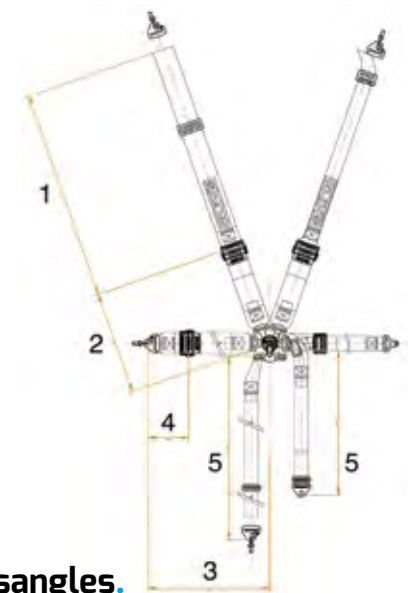

04818RAC/L.
Ajusteurs acier
Réf. 8SP04818RAC.....**246€**
Ajusteurs alu
Réf. 8SP04818RAL.....**318€**
FIA APPROVED
MANUFACTURER: SPARCO
MODEL: 04818RAC
HOM. NO. 8.345.1788
FIA STANDARD: FIA 8853-2016

Applications : Rallye / Tourisme.
3" épaules et 3" taille.
Ajusteurs en acier ou en aluminium.
Boucle type aviation à décrochage rapide en aluminium.
Fixation par mousquetons ou sur barre d'arceau.
Livré avec œillets de fixation.
Homologué FIA 8853-2016.
Coloris : Noir, bleu, rouge.

ENG For rally / tourism use. 3" shoulder straps and 3" lap straps. Steel or aluminium adjusters. Aluminium quick release aircraft buckle. Can be fixed by carabiners or around roll bar. Includes eye bolts. FIA 8853-2016 approved. Colours: Black, blue, red.

04818RH1/RHAL1.
Ajusteurs acier
Réf. 8SP04818RH1.....**294€**
Ajusteurs alu
Réf. 8SP04818RHAL1.....**378€**
FIA APPROVED
MANUFACTURER: SPARCO
MODEL: 04818RH1
HOM. NO. 8.345.1788
FIA STANDARD: FIA 8853-2016

Applications : Rallye / Tourisme.
3" / 2" épaules et 3" taille.
Ajusteurs en acier ou en aluminium.
Boucle type aviation à décrochage rapide en aluminium.
Fixation par mousquetons ou sur barre d'arceau.
Livré avec œillets de fixation.
Utilisation avec système HANS®.
Homologué FIA 8853-2016.
Coloris : Noir, bleu, rouge.

ENG For rally / tourism use. 3" / 2" shoulder straps and 3" lap straps. Steel or aluminium adjusters. Aluminium quick release aircraft buckle. Can be fixed by carabiners or around roll bar. Specific HANS®. Includes eye bolts. FIA 8853-2016 approved. Colours: Black, blue, red.

Prime H-9.
Réf. 8SP04820H.....**450€**
FIA APPROVED
MANUFACTURER: SPARCO
MODEL: 04820H
HOM. NO. 8.345.1788
FIA STANDARD: FIA 8853-2016

Applications : Rallye / Tourisme.
Harnais avec un poids inférieur à 1,30 kg.
2" épaules et 2" taille.
Ajusteurs en acier.
Boucle type aviation à décrochage rapide en aluminium.
Fixation par mousquetons ou sur barre d'arceau.
Utilisation avec système HANS®.
Sangles en Spectra®.
Livré avec œillets de fixation.
Homologué FIA 8853-2016.
Coloris : Noir, bleu, rouge.

ENG For rally / tourism use. Harness with weight less than 1.30 kg. 2" shoulder straps and 2" lap straps. Steel adjusters. Aluminium quick release aircraft buckle. Can be fixed by carabiners or around roll bar. Specific HANS®. Spectra® ribbons. Includes eye bolts. FIA 8853-2016 approved. Colours: Black, blue, red.

Dimensions des sangles.

Strap Dimensions

Modèle	Dimensions (mm)				
	1	2	3	4	5
04716M1	1700	400	800	150	-
04818RALPD	1700	400	1000	-	850
04818RAC	1800	400	700	120	900
04818RAL	1800	400	700	120	900
04818RH1	1700	400	700	150	850
04818RHAL1	1700	400	700	150	850
Prime H-7	1700	400	700	150	800
04818RHALPD1	1700	400	700	150	850
Prime H-9	1700	400	700	150	800



4335.

Ajusteurs acier Réf. CCS433S **224€**
Ajusteurs aluminium Réf. CCA433S **375€**



Application : Berline.
Sangles 3" épaules et 3" taille.
Ajusteurs en acier ou en aluminium selon le modèle.
Boucle aviation aluminium à décrochage rapide (aluminium + carbone pour les modèles avec ajusteurs en aluminium).
Fixation par mousquetons.
Homologué FIA 8854-98.
Coloris : Noir, bleu, rouge.

ENG For saloon cars. 3" shoulder straps and 3" lap straps. Aircraft quick release buckle. snap hooks for eye bolt mounting. Steel or aluminium adjusters. FIA 8854-98 approved. Colours: Black, blue or red

6225.

Ajusteurs acier Réf. CCS622S **243€**
Ajusteurs aluminium Réf. CCA622S...UN1 **369€**



Application : Berline.
2" épaules et 2" taille.
Ajusteurs en acier ou en aluminium selon le modèle.
Boucle type aviation à décrochage rapide.
Fixation par mousquetons.
Compatible HANS®.
Homologué FIA 8853-2016.
Coloris : Rouge, noir, bleu.

ENG For saloon cars. 2" shoulder straps and 2" lap straps. Steel or aluminium adjusters. Quick release aircraft buckle. Snap hooks for eye bolt mounting. HANS® compatible. FIA 8853-2016. Colours: Red, black, blue.

622F Formula.

Ajusteurs acier Réf. CCS622F **243€**
Ajusteurs aluminium Réf. CCA622F **321€**



Application : Monoplace.
2" épaules et 2" taille.
Ajusteurs en acier ou en aluminium selon le modèle.
Boucle type aviation à décrochage rapide.
Fixation par pattes boulonnées.
Compatible HANS®.
Homologué FIA 8853-2016.
Coloris : Rouge, noir, bleu.

ENG For formula cars. 2" shoulder straps and 2" lap straps. Steel or aluminium adjusters. Quick release aircraft buckle. Bolt in fixation. HANS® compatible. FIA 8853-2016. Colours: Red, black, blue.

6225.LPM.

Réf. CCA622SLPM **945€**



Application : Berline.
2" épaules et 2" taille.
Ajusteurs ultralégers en aluminium.
Boucle type aviation à décrochage rapide.
Fixation par mousquetons.
Utilisation avec système HANS® uniquement.
Homologué FIA 8853-2016.
Coloris : Rouge, noir, bleu.

ENG For saloon cars. 2" shoulder straps and 2" lap straps. Lightweight aluminium adjusters. Quick release aircraft buckle. Can be fixed by carabiners or around roll bar. Use with HANS® devices only. FIA 8853-2016 approved. Colours: Red, black, blue.



6325.

Réf. CCS632S **339€**



Application : GT / endurance.
3" épaules et 2" taille.
Ajusteurs en acier.
Boucle type aviation à décrochage rapide.
Fixation par mousquetons.
Compatible HANS®.
Homologué FIA 8853-2016.
Coloris : Rouge, noir, bleu.

ENG For GT or endurance. 3" shoulder straps and 2" lap straps. Steel adjusters. Quick release aircraft buckle. Snap hooks for eye bolt mounting. HANS® compatible. FIA 8853-2016. Colours: Red, black, blue.

6335.

Ajusteurs acier Réf. CCS633S **243€**
Ajusteurs aluminium Réf. CCA633S **369€**



Application : Berline.
3" épaules et 3" taille.
Ajusteurs en acier ou en aluminium selon le modèle.
Boucle type aviation à décrochage rapide.
Fixation par mousquetons.
Compatible HANS®.
Homologué FIA 8853-2016.
Coloris : Rouge, noir, bleu.

ENG For saloon cars. 3" shoulder straps and 3" lap straps. Steel or aluminium adjusters. Quick release aircraft buckle. Snap hooks for eye bolt mounting. HANS® compatible. FIA 8853-2016. Colours: Red, black, blue.

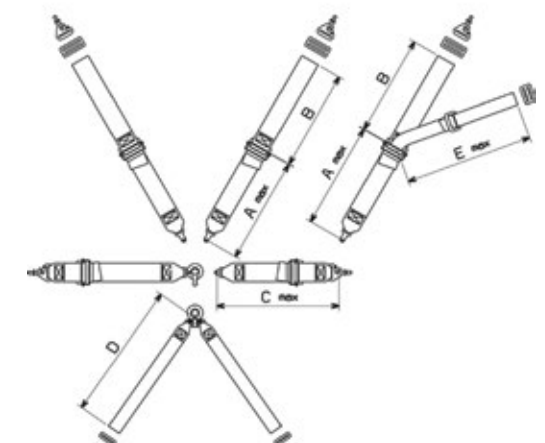

Dimension des sangles.

Strap Dimensions

Modèle	Dimensions (mm)			
	A	B	C	D
433S	380	1700	680	850
622S	380	1700	680	850
632S	380	1700	680	850
633S	380	1700	680	850
622S Alu (réf. CCA622S...UN1)	380	1700	680	850
622S Alu (réf. CCA622SLPM)	380	1700	680	850
622F Formula	440	900	650	1200
632S Acier	380	1700	680	850

HARNAIS

HARNESSES

Règlementation en page 10



First.

Noir
Réf. 613792N..... **99€**
Rouge
Réf. 613792R..... **99€**



Applications : Berline / GT.
3" épaules et 3" taille.
Ajusteurs en acier.
Boucle type aviation à décrochage rapide.
Fixation par mousquetons ou par enroulement sur barre d'arceau.
Livré avec 4 œillets de fixation 7/16UNF.
Poids : 2,8 kg.
Homologué FIA 8854-98.
Coloris : Noir, rouge.

ENG Saloon / GT harness with 3" shoulder straps and 3" lap straps. Steel adjusters. Quick release aircraft buckle. Snap hooks for eye bolt mounting or can be fixed around roll bar. Includes 4 x 7/16UNF eye bolts. Weight: 2.8 kg. FIA 8854-98 approved. Colours: Black, red.



Speed.

Noir
Réf. 61399718N..... **119€**
Rouge
Réf. 61399718NR..... **119€**



Applications : Berline / GT.
3" épaules et 3" taille.
Ajusteurs en acier.
Boucle type aviation légère à décrochage rapide.
Fixation par mousquetons ou par enroulement sur barre d'arceau.
Languette de fixation pour les câbles d'intercom, et boucles sur les sangles d'épaules.
Livré avec 6 œillets de fixation 7/16UNF.
Compatible HANS®.
Poids : 3 kg.
Homologué FIA 8853-2016.
Coloris : Noir, rouge.

ENG Saloon / GT harness with 3" shoulder straps and 3" lap straps. Steel adjusters. Quick release aircraft buckle. Snap hooks for eye bolt mounting or can be fixed around roll bar. Includes 6 x 7/16UNF eye bolts. HANS® compatible. Weight: 3 kg. FIA 8853-2016 approved. Colours: Black, red.



Vintage.

Réf. 613997VH..... **125€**



3" épaules et 3" taille.
Ajusteurs en acier.
Boucle type aviation à décrochage rapide.
Fixation par mousquetons ou par enroulement sur barre d'arceau.
Livré avec 6 œillets de fixation 7/16UNF.
Compatible HANS®.
Poids : 2,92 kg.
Homologué FIA 8853-98.
Coloris : Noir, bleu, rouge.

ENG 3" shoulder straps and 3" lap straps. Steel adjusters. Quick release aircraft buckle. Includes 6 x 7/16UNF eye bolts. HANS® compatible. Weight: 2.92 kg. FIA 8853-98 approved. Colours: Black, blue, red.



Formula Vintage.

Réf. 613994H2N... **239€**



3"/2" épaules et 2" taille.
Ajusteurs en aluminium léger.
Boucle type aviation à décrochage rapide.
6 fixations par vis, oeil de 8 mm.
Compatible HANS®.
Poids : 1,6 kg.
Homologué FIA 8853-98.
Coloris : Noir.

ENG 3"/2" shoulder straps and 2" lap straps. Aluminium adjusters. Quick release aircraft buckle. 6 x 8 mm eye bolts. HANS® compatible. Weight: 1.6 kg. FIA 8853-98 approved. Colours: Black.



Dimension des sangles.

Strap Dimensions

Modèle	Dimensions (mm)				
	A	B	C	D	E
First	1 400	370	120	560	-
Speed	1 400	370	120	560	840
Race	1 400	370	120	560	840
Formula Evo	435	365	680	920	-
Vintage	1 400	370	120	560	840
Formula Vintage	430	390	680	700	-



Made in England

Race.

Noir
Réf. 61399118N..... **179€**
Rouge
Réf. 61399118R..... **179€**



Applications : Berline / GT.
3"/2" épaules et 3" taille.
Ajusteurs en aluminium forgé et acier.
Boucle type aviation légère à décrochage rapide.
Fixation par mousquetons ou par enroulement sur barre d'arceau.
Languette de fixation pour les câbles d'intercom.
Livré avec 6 œillets de fixation 7/16UNF.
Utilisation avec système HANS®.
Poids : 2,8 kg.
Homologué FIA 8853-2016.
Coloris : Noir, rouge.

ENG Saloon / GT harness with 3"/2" shoulder straps and 3" lap straps. Forged aluminium and steel adjusters. Quick release aircraft buckle. Snap hooks for eye bolt mounting or can be fixed around roll bar. Includes 6 x 7/16UNF eye bolts. Use only with HANS®. Weight: 2.8 kg. FIA 8853-2016 approved. Colours: Black, red.



Formula Evo.

Réf. 61399418..... **189€**



Application : Monoplace.
3"/2" épaules et 3" taille.
Ajusteurs en aluminium forgé.
Boucle type aviation légère à décrochage rapide.
Fixation par pattes boulonnées (trous Ø 8,8 mm).
Utilisation avec système HANS®.
Poids : 1,7 kg.
Homologué FIA 8853-2016.
Coloris : Rouge.

ENG Single seater harness with 3"/2" shoulder straps and 3" lap straps. Forged aluminium adjusters. Quick release aircraft buckle. Bolt-in fittings. Use only with HANS®. Weight: 1.7 kg. FIA 8853-2016 approved. Colour: Red.

PERSONNALISEZ VOTRE HABITACLE À VOS COULEURS !

Offrez-vous l'expertise des grandes marques

TURN ONE

SPARCO

OMP

Broderies, flocage, sublimation.

HARNAIS • BAQUETS

TARIFS ET CONDITIONS SUR DEMANDE

COMMERCIAL_OS@ORECA.FR

PRO.ORECA-STORE.COM

+33 (0)4 94 88 57 94

Benefit from the expertise of TURN ONE, SPARCO, OMP to have your own customised cockpit equipment!
Prices & conditions on demand.



HARNAIS.

HARNESSES

3 POINTS



Réf. 80R630201..... **39€⁹⁰**

Application : Trackdays.
2" épaules et 2" taille.
Renfort ventral pour un confort optimal.
Fixation par pattes boulonnées.
Vis de fixation incluses (longueur 25 mm, filetage standard 7/16UNF).
Homologué CEE (norme E4).
Pour un usage routier, votre véhicule doit conserver ses ceintures de sécurité d'origine pour rester aux normes.
Coloris : Rouge.

ENG For trackdays. 2" shoulder straps and 2" lap straps. Padded waist strap for driver comfort. Bolt-in hole brackets with 25 mm, 7/16UNF bolts included. CEE approved (E4 standard). Colour: Red.

4 POINTS



Réf. 80R630202..... **49€⁹⁰**

Application : Trackdays.
2" épaules et 2" taille.
Renfort ventral pour un confort optimal.
Fixation par pattes boulonnées.
Vis de fixation incluses (longueur 25 mm, filetage standard 7/16UNF).
Homologué CEE (norme E4).
Pour un usage routier, votre véhicule doit conserver ses ceintures de sécurité d'origine pour rester aux normes.
Coloris : Rouge.

ENG For trackdays. 2" shoulder straps and 2" lap straps. Padded waist strap for driver comfort. Bolt-in hole brackets with 25 mm, 7/16" bolts included. CEE approved (E4 standard). Colour: Red.



SG SORTIES CIRCUIT



sparco ● ● ●

Modèle avec fixation par pattes boulonnées
Réf. 8SP04608BV1..... **102€**

Modèle avec fixation par mousquetons + boucle détachable pour accès aux places arrières
Réf. 8SP04608DF1..... **106€**

Application : Trackdays.
Deux versions disponibles : Avec fixation par pattes boulonnées (vis incluses), ou par mousquetons (œillets inclus) avec boucle détachable pour accès aux places arrières.
2" épaules et 2" taille.
Renfort ventral pour un confort optimal.
Homologués ECE.
Coloris : Bleu, rouge, noir, gris.

ENG For trackdays. 2 available versions: Bolt-in fittings (screws included), or snap hooks for eye bolt mounting (eye bolts included) with double buckle. 2" shoulder straps and 2" lap straps. Padded waist strap for driver comfort. ECE approved. Colours: Blue, red, black, grey.

sparco ● ● ●

Modèle avec fixation par pattes boulonnées
Réf. 8SP04604BV1..... **104€**

Modèle avec fixation par mousquetons
Réf. 8SP04604BM1..... **130€**

Application : Trackdays.
Deux versions disponibles : Avec fixation par pattes boulonnées (vis incluses), ou par mousquetons (œillets inclus).
2" épaules et 2" taille.
Renfort ventral pour un confort optimal.
Homologués ECE.
Coloris : Bleu, rouge, noir, gris.

ENG For trackdays. 2 available versions: Bolt-in fittings (screws included), or snap hooks for eye bolt mounting (eye bolts included). 2" shoulder straps and 2" lap straps. Padded waist strap for driver comfort. ECE approved. Colours: Blue, red, black, grey.

3 POINTS



OMP ● ●

Modèle Road 3 standard
Réf. 80MPDA504..... **98€**

Modèle Strada 3 avec boucle détachable pour accès aux places arrières
Réf. 80MPDA509..... **117€**

Application : Trackdays.
Disponibles avec ou sans boucle détachable pour faciliter l'accès aux places arrières.
2" épaules et 2" taille.
Renfort ventral pour un confort optimal.
Fixation par pattes boulonnées (vis incluses).
Homologués ECE.
Coloris : Noir, rouge, bleu (noir ou rouge pour le Strada 3).

ENG For trackdays. Available with or without buckle release for rear seat access. 2" shoulder straps and 2" lap straps. Padded waist strap for driver comfort. Bolt-in fittings (screws included). ECE approved. Colours: Black, red, blue (black or red for Strada 3).

4 POINTS



OMP ● ●

Modèle Road 4 avec fixation par pattes boulonnées
Réf. 80MPDA505..... **105€**

Modèle Road 4M avec fixation par mousquetons
Réf. 80MPDA507..... **117€**

Application : Trackdays.
Deux versions disponibles : Avec fixation par pattes boulonnées (vis incluses), ou par mousquetons (œillets inclus).
2" épaules et 2" taille.
Renfort ventral pour un confort optimal.
Homologués ECE.
Coloris : Noir, rouge, bleu.

ENG For trackdays. 2 available versions: Bolt-in fittings (screws included), or snap on fixing (eye bolts included). 2" shoulder straps and 2" lap straps. Padded waist strap for driver comfort. ECE approved. Colours: Black, red, blue.

SG SORTIES CIRCUIT



Sabelt ● ●

Modèle Road 3 avec fixation par pattes boulonnées
Réf. 90_019N..... **99€**

Modèle avec fixation par mousquetons
Réf. 90_005N..... **109€**

Application : Berline.
Sangle 2" épaule 2" taille.
Renfort ventral pour un confort optimal.
Deux versions disponibles : Avec fixation par pattes boulonnées (vis incluses), ou par mousquetons (œillets inclus).
Homologué ECE.
Coloris : Noir, rouge ou bleu.

ENG 3 point clubman harness with 2" shoulder and 2" lap straps. Reinforced waist strap for driver comfort. Bolt-in fittings (screws included), or snap on fixing (eye bolts included). ECE approved. Colour: Black, red or blue.

+ Livré avec paire de protection d'épaules assortie



Sabelt ● ●

Modèle Road 4 avec fixation par pattes boulonnées
Réf. 90_020NP..... **115€**

Modèle avec fixation par mousquetons
Réf. 90_070NP..... **126€**

Application : Berline.
Sangle 2" épaule 2" taille.
Renfort ventral pour un confort optimal.
Deux versions disponibles : Avec fixation par pattes boulonnées (vis incluses), ou par mousquetons (œillets inclus).
Livré avec une paire de protection d'épaules de la couleur du harnais.
Homologué ECE.
Coloris : Noir, rouge ou bleu.

ENG 4 point clubman harness with 2" shoulder and 2" lap straps. Reinforced waist strap for driver comfort. Bolt-in fittings (screws included), or snap on fixing (eye bolts included). ECE approved. 4 points harness with shoulder pads included. Colour: Black, red or blue.



+ Également compatible méthanol



+ Norme FIA 8865 obligatoire en R4, R5, RGT, S2000, T1 & WRC



ZERO 360

Gamme utilisant une combinaison de gaz NOVEC 1230™ 3M™ et AR-AFFF combiné à la technologie de décharge par compression LIFELINE. Homologation FIA 8865-2015, norme obligatoires en R4, R5, RGT, S2000, T1, T2 et WRC.

Kits Zero 360 électriques.

Zero 360 Electrical Kits

Réf. 616LL105001001 - Kit 1,6 - 2,3 m³ **3283€**
Réf. 616LL105001003 - Kit 2,3 - 4 m³ **3393€**

Systèmes électriques avec deux cylindres pour le moteur et l'habitacle.
2 versions disponibles selon le volume de l'habitacle : 1,6 - 2,3 m³ / 2,3 - 4 m³.
Matériau : Aluminium. Poids : 8,3 kg (extincteur seul).
Extincteur classe I, II, III, IV et V.

ENG Electrical system for saloon cars with two cylinders for engine and cockpit. 2 available versions depending cockpit volumes: 1.6 to 2.3 m³ / 2.3 to 4 m³. FIA 8865-2015 approved.

Kits Zero 360 Firemarshal électriques.

Zero 360 Firemarshal Electrical Kits

Réf. 616LL105001009 - Kit 1,6 - 2,3 m³ **1883€**
Réf. 616LL105001006 - Kit 2,3 - 4 m³ **1883€**

Le Firemarshal possède une double buse pour le moteur et l'habitacle.
2 versions disponibles selon le volume de l'habitacle : 1,6 - 2,3 m³ / 2,3 - 4 m³.
Matériau : Aluminium. Dimensions : Ø 155 x (L) 363 mm x (H) 192 mm.
Poids : 7,42 kg (extincteur seul).
Extincteur classe I, II, III et V.

ENG Electrical system for saloon cars with dual chamber for engine and cockpit. 2 available versions depending cockpit volumes: 1.6 to 2.3 m³ / 2.3 to 4 m³. FIA 8865-2015 approved.

ZERO 360

Gamme utilisant le gaz NOVEC 1230™ 3M™, respectueux de l'environnement, combiné à la technologie de décharge par compression LIFELINE.

L'agent extincteur étant non dilué, la gamme Zero 360 garantit une efficacité nettement supérieure aux systèmes standards sous-pression qui sont saturés avec du nitrogène réduisant l'efficacité de l'agent extincteur. Les extincteurs fonctionnent dans toutes les positions, et sont compatibles avec l'essence, l'éthanol et le diesel.

Kit Zero 360 électrique.

Zero 360 Electrical Extinguisher System

Réf. 616LL106001005 **938€**

Matériau : Aluminium. Dimensions : Ø 125 x (L) 235 mm. Poids : 3,1 kg.
Livré complet avec supports anti-torpille et sangles, 1 boîtier de contrôle, 2 interrupteurs intérieur/extérieur étanches, faisceaux électriques, 6 m de tube semi-rigide Ø 8 mm, 6 m de gaine ignifugée, 1 passe-cloison Ø 8 mm, 1 raccord en T Ø 8 mm, 5 diffuseurs, colliers de serrage et 1 autocollant.

ENG Material: Aluminium. Dimensions: Ø 125 x (L) 235 mm. Weight: 3.1 kg.

Kit Zero 360 Firemarshal mécanique.

Zero 360 Firemarshal Mechanical Extinguisher System

Réf. 616LL106001004 - Kit 2,25 kg **593€**

Kit 2,25 kg. Matériau : Acier. Dimensions : Ø 125 x (L) 270 mm. Poids : 3,6 kg.
Livré complet avec supports anti-torpille et sangles, 6 m de tube semi-rigide Ø 8 mm, 2 tirettes (1 x 2 m + 1 x 4 m), 6 m de gaine ignifugée, 1 passe-cloison Ø 8 mm, 1 raccord en T Ø 8 mm, 1 raccord en T Ø 8 mm, 5 diffuseurs, colliers de serrage et 1 autocollant.

ENG Material: Steel. Dimensions: Ø 125 x (L) 270 mm. Weight: 3.6 kg.

Extincteur manuel 2 kg.

2 kg Hand Held Extinguisher

Réf. 616LL207101002 **455€**

Obligatoire en R4, R5, RGT et T1.
Dimensions : Ø 108 x (H) 375 mm. Poids : 3,12 kg. Livré avec support et 2 brides de fixation. Répond à la réglementation FIA.

ENG Mandatory in R4, R5, RGT and T1. Dimensions: Ø 108 x (H) 375 mm. Weight: 3.12 kg. Includes mounting bracket and 2 quick release clamps. Meets FIA regulations.

ZERO 275

Développé pour répondre à la norme 8865-2015, le système Zero 275 est l'extincteur le plus compact et le plus léger du marché : moins de 3,5 kg accessoires compris.

Kit Zero 275.

Zero 275 System

Réf. 616LL105001013 **1393€**

Matériau : Aluminium.
Dimensions : Ø 125 x (L) 308 mm.
Livré complet avec supports anti-torpille et sangles, 1 boîtier de contrôle, 2 interrupteurs intérieur/extérieur étanches, faisceaux électriques, 6 m de tube semi-rigide Ø 8 mm, 6 m de gaine ignifugée, 1 raccord en T Ø 8 mm et 3 diffuseurs. Poids : 2,6 kg.

ENG Conceived to FIA 8865-2015 standards to be the lightest of the market (less than 3.5 kg accessories included). Material: Aluminium. Dimensions: Ø 125 x (L) 308 mm. Weight: 2.6 Kg.

ZERO 2000

Gamme utilisant le premier agent extincteur respectueux de l'environnement remplaçant les halons.
Les extincteurs de la gamme Zero 2000 constituent l'un des meilleurs rapports qualité/prix du marché. Compacts et ultra performants, ils fonctionnent dans toutes les positions.

Kit automatique 4 L électrique.

4 L Electrical Extinguisher System

Réf. 616LL106001002 **696€**

Matériau : Aluminium.
Dimensions : Ø 155 x (L) 308 mm.
Poids : 5,3 kg.
Livré complet avec supports anti-torpille et sangles, 1 boîtier de contrôle, 2 interrupteurs intérieur/extérieur étanches, faisceaux électriques, 8 m de tube semi-rigide Ø 8 mm, 1 passe-cloison Ø 8 mm, 6 raccords en T Ø 8 mm, 8 diffuseurs, colliers de serrage et 1 autocollant.

ENG Material: Aluminium. Dimensions: Ø 155 x (L) 308 mm. Weight: 5.3 kg.

Kit automatique Firemarshal 4 L mécanique.

4 L Firemarshal Mechanical Extinguisher System

Réf. 616LL106001001 **299€**

Matériau : Acier.
Dimensions : Ø 155 x (L) 435 mm.
Poids : 7,1 kg.
Livré complet avec supports anti-torpille et sangles, 8 m de tube semi-rigide Ø 8 mm, 2 tirettes (1 x 2 m + 1 x 4 m), 1 passe-cloison Ø 8 mm, 6 raccords en T Ø 8 mm, 8 diffuseurs, colliers de serrage et 1 autocollant.

ENG Material: Steel. Dimensions: Ø 155 x (L) 435 mm. Weight: 7.1 kg.

Extincteur manuel liquide AFFF 2,4 L.

2.4 L AFFF Hand Held Extinguisher

Réf. 616LL201100003 **99€**

Dimensions : Ø 108 x (H) 440 mm.
Poids : 3,53 kg.
Livré avec support et 2 brides de fixation.
Répond à la réglementation FIA.

ENG Dimensions: Ø 108 x (H) 440 mm. Weight: 3.53 kg. Includes mounting bracket and 2 quick release clamps. Meets FIA regulations.

+ Norme FIA 8865 obligatoire en R4, R5, RGT, S2000, T1, T2 & WRC



+ Réglementation en page 11



BEST SELLER





Kit automatique 4,25 L électrique inox.

4.25 L Inox Electrical Extinguisher System
Réf. 8SP014772EXL **718°**

Système électrique ultraléger pour le circuit et le rallye.
Matériau : Acier inox.
Gaz utilisé : AFFF.
Livré avec arrêteurs anti-torpille, sangles de fixation, 1 boîtier de contrôle, 1 interrupteur, faisceaux électriques, 2 durites de 5 m Ø 6 mm, diffuseurs, raccords en T, 3 passe cloisons et 2 autocollants.

ENG Electrical system for saloon and rally cars. Stainless steel bottle. AFFF foam extinguisher.



Kit automatique 4,25 L acier mécanique.

4.25 L Mechanical Steel Extinguisher System
Réf. 8SP014772MSL **282°**

Système mécanique pour le circuit et le rallye.
Matériau : Acier.
Gaz utilisé : AFFF.
Livré avec arrêteurs anti-torpille, sangles de fixation, 2 tirettes (1 x 1,8 m + 1 x 3,6 m), 2 durites de 5 m Ø 6 mm, diffuseurs, raccords, passe cloisons et 2 autocollants.

ENG Mechanical system for saloon and rally cars. Material: Steel.



NEW

Kits automatiques électriques inox.

Inox Electrical Extinguisher System
Réf. 8SP014776EXL2 - 2 L - Application Rallye **660°**
Réf. 8SP014776EXL3 - 3 L - Application Circuit **708°**

Système d'extincteur ultraléger à commande électrique.
Capacité : 2 L et 3 L.
Matériau : Acier Inoxydable.
Gaz utilisé : AFFF.
Cylindre pensé pour une résistance supérieure à la pression.
Buses usinées et connecteurs entièrement métalliques.
Livré avec arrêteurs anti-torpille, sangles de fixation, 1 boîtier de contrôle, 1 interrupteur, faisceaux électriques, 2 durites, diffuseurs, raccords en T, passes cloisons et 2 autocollants.

ENG Ultra-light, electrically controlled fire extinguisher system. 2 L and 3 L. Stainless steel cylinder designed for superior pressure resistance. Gas used: AFFF.



NEW

Extincteur manuel FIA inox.

Steel Hand Held Extinguisher
Réf. 8SP014773BXL24 - 2,4L **186°**
Réf. 8SP014773BXLN2 - 2 L **370°**

Extincteur manuel dédié au rallye.
Capacité : 2 L et 2,4 L.
Gaz utilisé : NOVEC (version 2 L). AFFF (version 2,4 L).
Livré avec support anti-torpilles.
Répond à la réglementation FIA.

ENG Manual FIA extinguisher. NOVEC fluid (2 L) or AFFF (2.4 L). Delivered with mounting bracket.

+ Tous les extincteurs homologués FIA sont livrés avec arrêteurs anti-torpille

Kits automatiques électriques aluminium.

OMP
Aluminium Electrical Extinguisher Systems
Réf. 80MPCESAL5S - Version S **1812°**
Réf. 80MPCESAL5L - Version L **1812°**

Systèmes électriques très compacts et ultralégers pour berline.
2 versions disponibles :
- S pour les habitacles de petite taille (1,2 - 2,2 m³).
- L pour les habitacles de moyenne et grande taille (2,1 - 4,1 m³).
Matériau : Aluminium.
Dimensions : (L) 350 x (P) 160 mm.
Poids total : 6 kg.
Homologués FIA 8865-2015.
Livrés complets avec supports anti-torpille.

ENG Very compact and ultralight electrical systems for saloon cars. 2 available versions: S for small sized cockpit / L for medium-large sized cockpit. FIA 8865-2015 approved.

Kit automatique 4,25 L acier.

4.25 L Steel Extinguisher Systems
OMP
Réf. 80MPCA372 **198°**

Système mécanique pour berline.
Matériau : Acier.
Dimension & poids total (avec supports et sangles de fixation en inox) :
- Mécanique : A : 330 mm / B : 420 mm / C : 160 mm. Poids total : 8,1 kg.
Livré complet avec arrêteurs anti-torpille, 2 durites de 4 m Ø 8 mm, 6 diffuseurs, 4 raccords en T, 2 raccords 90°, 1 raccord 3 voies, 2 stickers, et 2 tirettes pour le système mécanique.

ENG Mechanical system for saloon cars.

Kits automatiques 4,25 L acier.

4.25 L Steel Extinguisher Systems
OMP
Réf. 80MPCMSST1 - Mécanique **330°**
Réf. 80MPCESST1 - Électrique **598°**

2 systèmes disponibles pour berline : Mécanique ou électrique.
Matériau : Acier.
Dimensions & poids total (avec supports et sangles de fixation en inox) :
- Mécanique : A : 330 mm / B : 420 mm / C : 160 mm. Poids total : 8,1 kg.
- Électrique : A : 330 mm / B : 385 mm / C : 160 mm. Poids total : 7,7 kg.
Livrés complets avec arrêteurs anti-torpille, 2 durites de 4 m Ø 8 mm, 6 diffuseurs, 4 raccords en T, 2 raccords 90°, 1 raccord 3 voies, 2 stickers, et 2 tirettes pour le système mécanique / 1 boîtier de contrôle, 1 bouton poussoir, câblage pour le système électrique.

ENG 2 available systems for saloon cars: Mechanical or electrical.

Extincteur manuel liquide AFFF 2,4 L acier.

2.4 L AFFF Manual Steel Extinguisher System
OMP
Réf. 80MPCAB319 **129°**

Dimensions : Ø 132 mm x (H) 295 mm (390 mm avec embout).
Poids : 5 kg.
Livré avec supports en aluminium et 2 brides de fixation en inox.
Couleurs : Noir, rouge.
Répond à la réglementation FIA.

ENG Includes aluminium brackets and 2 stainless steel quick release clamps. Colours: Black, red. Meets FIA regulations.

+ Réglementation en page 11



+ Spécial Rallye

Électrique

Mécanique

EXTINCTEURS.

EXTINGUISHERS

sparco



Désignation	Visuel	Réf.	Tarif €
Boîtier de contrôle	1	8SPMA0142030	168
Tirette	2	8SPMA014RL24CL	21
Durite alu	3	8SPMA0142029	16,80
Diffuseur	4	8SPMA0142040	10
Raccord en T	5	8SPMA0142043	9,50
Raccord 3 voies	6	8SPMA0142041	9,50
Raccord en L	7	8SPMA0142042	8,50
Stickers E + E	8	8SPMA0142023	4
Colliers de fixation pour extincteur 8SP014772		8SPMA0142049	10
Support pour diamètre 160 pour extincteur 8SP014772	9	8SPMA0142013	7
Arrêteurs anti-torpille pour extincteur 8SP014772		8SPMA01480	12

PIÈCES DÉTACHÉES POUR EXTINCTEURS AUTOMATIQUES

Spare Parts For Extinguisher Systems

lifeline
Fire & Safety Systems Ltd



Désignation	Visuel	Réf.	Tarif €
Boîtier de contrôle standard noir	1	616LLP0011	112
Interrupteur intérieur/extérieur étanche avec cerclage alu	2	616LL942100004	33
Interrupteur extérieur étanche		616LL942100002	31
Faisceau électrique	3	6160038	13
Tirette + câble (2 mètres)	4	616LL935100001	16
Tirette + câble (4 mètres)	4	616LL935100002	24
Diffuseur pour kits Zero 360	5	616LL955300003	44
Diffuseur « double Z » pour kits Zero 360	6	616LL955300004	56
Diffuseur pour kits Zero 2000	7	616LL955300015	44
Raccord en T Ø 8 mm	8	616LL952408001	21
Raccord en T Ø 10 mm	8	616LL952410001	16
Raccord en croix Ø 8 mm	9	616LL952408007	32
Raccord en croix Ø 10 mm	9	616LL952410007	35,90
Passe cloison Ø 8 mm	10	616LL952408002	28
Passe cloison Ø 10 mm	10	616LL952410002	28
Tube semi rigide Ø 8 mm (1 mètre)	11	6160008	8,50
Tube semi rigide Ø 10 mm (1 mètre)		6160031A	7
Gaine isolation thermique (1 mètre)	12	616LL951300001	5,50
Sticker E + E	13	185EE200	1,20
Support anti-torpille et sangles (Réf. 616LL106001001/ Réf. 616LL106001002/ Réf. 616LL105001009/ Réf. 616LL105001006)	14	616LL920100005FIA	57
Support anti-torpille et sangles (Réf. 616LL106001004/ Réf. 616LL106001005/ Réf. 616LL106001007/ Réf. 616LL106001008)		616LL920100008FIA	29

Autres accessoires disponibles, nous consulter.

OMP



Désignation	Visuel	Réf.	Tarif €
Accessoires pour extincteurs Black Collection			
Tirette	1	80MPCD335	22
Accessoires pour extincteurs Black / White			
Diffuseur	2	80MPCD393	6,30
Boîtier de contrôle	3	80MPCD398	112
Gaine ignifugée Ø 8 mm (5 m)	4	80MPCD3248N	15
Gaine ignifugée Ø 10 mm (5 m)	4	80MPCD32410N	15
Câble électrique pour boîtier de contrôle	5	80MPX398CAV	14
Bouton poussoir extérieur étanche	6	80MPEA467	17
Cerclage caoutchouc pour bouton poussoir	7	80MPX181493	5,70
Connecteur droit 1/4"	8	80MPCD394	4,90
Connecteur droit 1/8"	8	80MPCD395	4,90
Raccord en T 1/8"	9	80MPCD392	7,40
Raccord en L 1/8"	10	80MPCD391	6,30
Raccord 3 voies	11	80MPCD390	7,90
Tube alu Ø int. 6 mm (4 m)	12	80MPCD323A	7,90
Arrêteurs anti-torpille (Réf. 80MPCMSST1/ Réf. 80MPCESST1/ Réf. 80MPCA372)	13	80MPCD311SAT	19

Autres accessoires disponibles, nous consulter.

RedSpec



CAR INTERIOR / HABITACLE

EXTINCTEURS MANUELS À POUDRE

Hand Held Dry Powder Extinguishers

⊕ Légers avec bouteille en aluminium



Modèle 2 kg

2 kg - ALUMINIUM.

Réf. 8RS2KGALU... **39€₉₀**

Extincteur manuel à poudre 2 kg en aluminium. Équipé d'un manomètre de pression. Hauteur : 370 mm. Diamètre : 110 mm. Poids : 2,55 kg (sans support). Livré avec support et 2 brides de fixation. Répond à la réglementation FIA, norme EN3. Autorisé en épreuves nationales et régionales.

ENG 2 kg hand held dry powder extinguisher. Aluminum bottle. Built-in pressure gauge. Height: 370 mm. Diameter: 110 mm. Weight: 2.55 kg (without brackets). Includes mounting bracket and 2 quick release clamps. Meets FIA (EN3) regulations.

⊕ Légers avec bouteille en aluminium



Modèle 4 kg

4 kg - ACIER.

Réf. 8RS4KGACIER... **46€₉₀**

Extincteur manuel à poudre 4 kg en acier avec valve en résine acétal. Équipé d'un manomètre de pression. Hauteur : 485 mm. Diamètre : 140 mm. Poids : 6,1 kg.

ENG 4 kg hand held dry powder extinguisher. Steel bottle with acetal resin valve. Built-in pressure gauge. Height: 485 mm. Diameter: 140 mm. Weight: 6.1 kg.



Modèle 6 kg

6 kg - ALUMINIUM.

Réf. 8RS6KGALU... **49€₉₀**

Extincteur manuel à poudre 6 kg en aluminium. Équipé d'un manomètre de pression. Hauteur : 530 mm. Diamètre : 160 mm. Poids : 8,6 kg. Obligatoire en parc d'assistance.

ENG 6 kg hand held dry powder extinguisher. Aluminum bottle. Built-in pressure gauge. Height: 530 mm. Diameter: 160 mm. Weight: 8.6 kg. Required in service area.

RECHARGES & RÉVISIONS EXTINCTEURS

à partir de / from **108€***

sparco lifeline OMP

ORECA est agréée par Lifeline, OMP et SPARCO pour la recharge de vos extincteurs (hors modèles poudre). Recharge NOVEC sur devis uniquement.

Pour plus de renseignements, contactez-nous au **04 94 88 57 94**

Délais : 4 à 6 semaines.

*(Frais de port retour inclus).





ACCESSOIRES D'ARCEAUX
Roll Cage Accessories

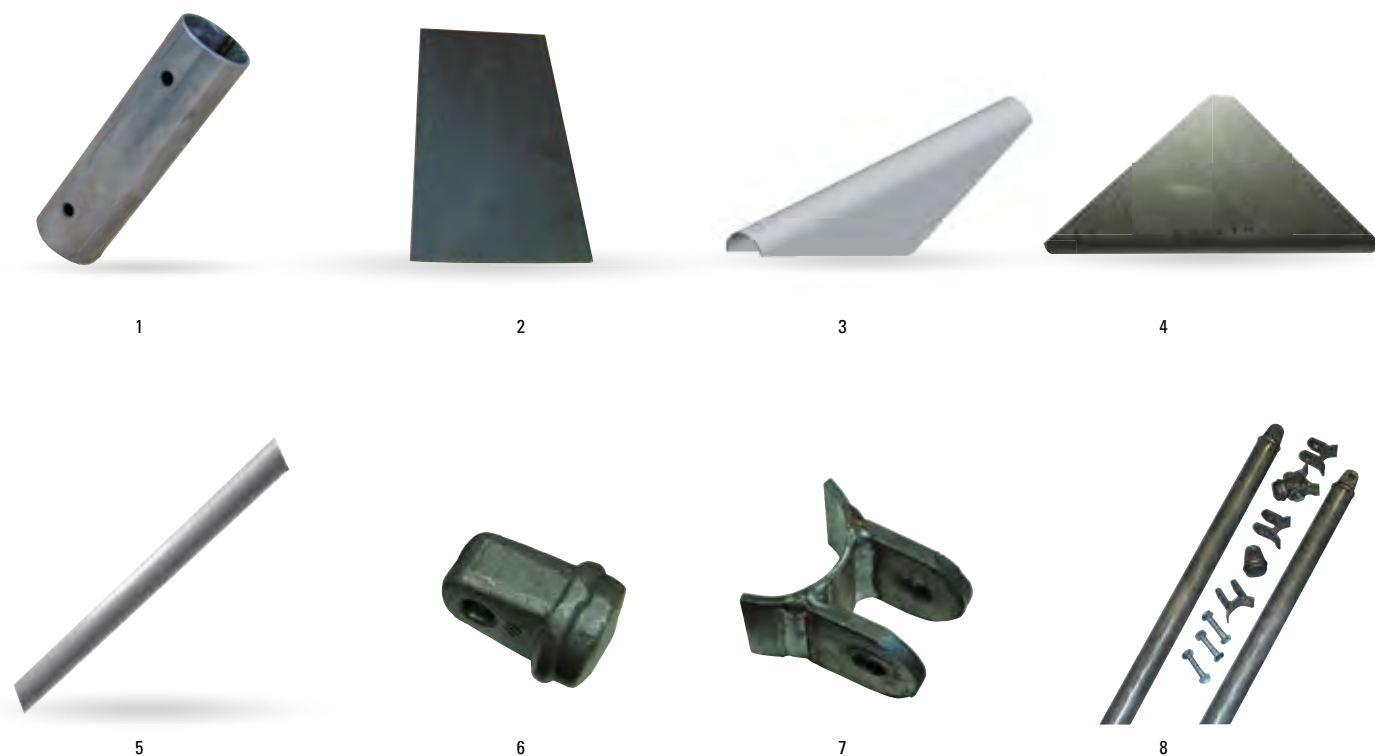

Désignation	Marque	Visuel	Réf.	Tarif €	Descriptifs
Manchon	SASSA	1	80R00RB86	12,90	Pour tube de diam. 40 mm. L : 145 mm. Livré sans visserie
Contreplaque	SASSA	2	80R00RB73	6,40	Modèle plat en acier. Dim. : (L) 200 x (l) 140 mm. Epaisseur : 3 mm.
Goussets					
40°	SASSA	3	80R00RB62	12,90	Pour tube de diam. 40 mm
90°	SASSA	4	80R00RB61	12,90	
Tubes					
L 1,5 m	SASSA	5	80R00RB95_150	31,90	Diam. 40 mm. Epaisseur : 2 mm.
L 1,8 m	SASSA	5	80R00RB95_180	40,90	
Connexions demi-lune					
Modèle mâle à souder	SASSA	6	80R00RB1F	10,70	
Modèle femelle ø 40 mm à souder	SASSA	7	80R00RB93	10,70	
Modèle femelle ø 50 mm à souder	SASSA	7	80R00RB94	8,60	
Renforts de porte					
Kit renfort de porte	sparco	8	8SP00797	132	Inclus : 2 tubes ø 40 mm en acier et connexions à souder. L 115 cm. Non conforme FFSA 2015

ACCESSOIRES D'ARCEAUX
Roll Cage Accessories



N'oubliez pas
à partir de **1€90**
Rilsans
Réf. 3026

+ Obligatoires depuis 2018

Made in England



Garnitures d'arceau.

Roll Cage Paddings

lifeline
Fire & Safety Systems Ltd

Ø 32 mm Réf. 616LL451100004	39€
Ø 38 / 40 mm Réf. 616LL451100001	39€
Ø 45 mm Réf. 616LL451100002	39€
Ø 50 mm Réf. 616LL451100003	39€

Garnitures d'arceau ignifugées, homologuées FIA.
Longueur : 600 mm. Couleur : Noir.

ENG Fireproof roll bar paddings, FIA approved. Length: 600 mm. Colour: Black.

+ Vendues par paire **+** Les moins volumineuses sur le marché !



OMP

Ø 30 / 40 mm Réf. 80MPAA116A	26€
Ø 40 / 50 mm Réf. 80MPAA115A	26€

1. Pour tubes de 32 à 40 mm de diamètre intérieur.
2. Pour tubes de 40 à 50 mm de diamètre intérieur.
Longueur : 490 mm. Homologuées FIA. Couleur : Noir. Vendues à l'unité.

ENG 1: For 32 to 40 mm inner diameter tubes. 2: For 40 to 50 mm inner diameter tubes.
Length: 490 mm. FIA approved. Colour: Black. Sold by unit



sparco

Ø 35 mm Réf. 8SP0076035	58€
Ø 38 / 40 mm Réf. 8SP0076040	58€
Ø 45 mm Réf. 8SP0076045	58€
Ø 50 mm Réf. 8SP0076050	58€

Garnitures d'arceau ignifugées, homologuées FIA.
Longueur : 500 mm. Couleur : Noir. Vendues par paire.

ENG Fireproof roll bar paddings, FIA approved. Length: 500 mm. Colour: Black. Sold by pair.



Couvre arceau carbone.

Carbon Roll Bar Cover

Réf. CPTUBEARCEAU..... **74€**

Idéal pour protéger vos tubes d'arceau. Diamètre : 40 mm. Longueur : 1,25 m.

ENG Diameter: 40 mm. Length: 1.25 m.



Réf. 8EQ065692..... **5€90**

Rembourrage maximal pour une meilleure protection.
Longueur : 90 cm. Couleur : Noir.
Non homologuée FIA

ENG Length: 90 cm. Colour: Black. Not FIA approved.



VOLANTS.

STEERING WHEELS

N'oubliez pas



p.133
Moyeux

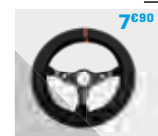

Housse
Réf. 8T00089



Ø350

NEW



Ø350

TUTORIEL SUR
LE BLOG



Made in Italy

Rallye OMP Sport.



Réf. 80MPOD2056NR

109€

Diamètre : 350 mm.
Tulipage : 90 mm.
Section : Ronde 30 mm.
Revêtement : Peau retournée.
Coloris : Noir avec repère et coutures rouges.
Livré avec visserie uniquement (bouton de klaxon avec câblage vendu séparément).

ENG Diameter: 350 mm. Dish: 90 mm. Grip: 30 round. Material: Suede. Colour: Black/red. Supplied with screws (horn button sold separately).

Rallye.

Réf. 614015NA

49€⁹⁰

Diamètre : 350 mm.
Tulipage : 90 mm.
Section : Ovale 32 x 26 mm.
Revêtement : Peau retournée.
Coloris : Noir avec repère rouge.
Livré avec visserie et bouton de klaxon avec câblage.

ENG Diameter: 350 mm. Dish: 90 mm. Grip: 32 x 26 mm oval. Material: Suede. Colour: Black. Supplied with screws and horn button.



Made in Italy

Ø300

Ø330

Ø350

Racing.

99€⁹⁰

Diamètres : 300, 330 ou 350 mm.
Tulipage : 37 mm.
Section : Ovale 36 x 30 mm.
Revêtements : Peau retournée ou cuir.

ENG Diameters: 300, 330 or 350 mm. Dish: 37 mm. Grip: 36 x 30 mm oval. Materials: Suede or leather.

Réf.	Diamètre (mm)	Cuir	Peau retournée
614009N3	300	-	Noir
614009N2	330	-	Noir
614009CN	350	Noir	-
614009N	350	-	Noir



Made in Italy

Ø350

Nike.

99€⁹⁰

Diamètre : 350 mm.
Tulipage : 70 mm.
Section : Ovale 32 x 26 mm.
Finitions disponibles : Peau retournée, branches noires ou argent.

ENG Diameter: 350 mm. Dish: 70. Grip: 32 x 26 mm oval. Materials: Suede with black or silver spokes.

Réf.	Tulipage (mm)	Cuir	Peau retournée	Branches
614014	70	-	Noir	Noir
614014NT_70	70	-	Noir	Argent



Made In Italy



Ø350

Corsa.

Réf. 614012

99€⁹⁰

Diamètre : 350 mm.
Tulipage : 90 mm.
Section : Ronde 30 mm.
Revêtement : Peau retournée.
Couleur : Noir.

ENG Diameter: 350 mm. Dish: 90 mm. Grip: 30 mm round. Material: Suede.

+ Conçu pour le 4x4

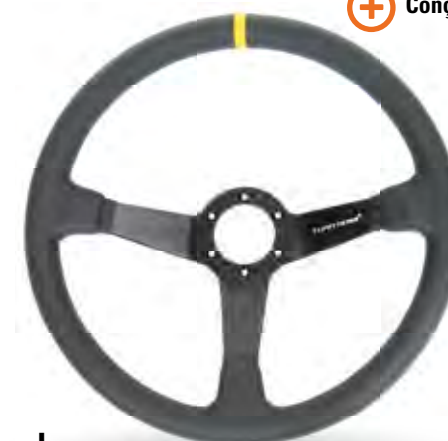

Ø380

Off Road.

Réf. 614380

99€⁹⁰

Diamètre : 380 mm.
Tulipage : 65 mm.
Revêtements : Peau retournée ou cuir.
Fabriqués en Italie.
Bouton de klaxon fourni.

ENG Diameter: 380 mm. Dish: 65 mm. Materials: Suede or leather. Made in Italy. Supplied with horn button.

Réf.	Cuir	Peau retournée
614380TNCR	Noir	-
614380TNPR	-	Noir

VOLANTS HISTORIQUES

Historical Steering Wheels

VH VEHICULES
HISTORIQUES

+ Volants faits main !



Ø330

Ø355

Ø380

Mark 3.

Moto-Lita
287€

Diamètres : 330, 355 ou 380 mm.
Revêtement : Bois avec rivets.
Couleur : Marron.
Branches polies et ajourées en « larmes » ou rondes.
Plat ou tulipé.
Livrés avec visserie, anneau et sans cache central.

ENG Diameters: 330, 355 or 380 mm. Material: Wood with rivets. Flat or dished. Supplied with a top ring and screw set.

Réf.	Diamètre (mm)	Forme	Branches
6140160	330	Plat	Rondes
6140160C	330	Plat	Larmes
6140168	355	Plat	Rondes
6140163	355	Tulipé	Larmes
6140161	380	Plat	Rondes
6140161B	380	Plat	Larmes



Made in England



Ø300

Ø330

Ø355

Ø380

Mark 4.

Moto-Lita
287€

Diamètres : 300, 330, 355 ou 380 mm.
Revêtement : Cuir.
Couleur : Noir.
Branches pleines ou ajourées.
Plat ou tulipé.
Livrés avec visserie, anneau et sans cache central.

ENG Diameters: 300, 330, 355 or 380 mm. Material: Black leather. Flat or dished. Supplied with a top ring and screw set.

Réf.	Diamètre (mm)	Forme	Branches
614018	300	Plat	Ajourées
6140197	330	Plat	Pleines
6140197B	330	Tulipé	Ajourées
6140182	355	Tulipé	Pleines
6140196	355	Plat	Ajourées
6140195	355	Plat	Ajourées
6140183	380	Plat	Ajourées
6140183C	380	Tulipé	Pleines
6140181B	380	Tulipé	Ajourées

+ Également disponible en version carbone



F-10 A



P 300



P 310



R 215



R 345



R 323



WRC



Velocita



Superquadro



Corsica



Mugello



Targa

Désignation	F-10 A	P 300*	P 310	R 215	R 345	R 323
Ref.	8SP015P270SSN	8SP015P300SN	8SP015P310F2SN	8SP015R215CSN	8SP015R345MSN	8SP015R345MNL
Diamètre	-	300 mm	310 mm	350 mm	350 mm	330 mm
Tulipage	-	Plat	Plat	90 mm	63 mm	39 mm
Section	-	Ovale 35 x 24 mm	Ovale 35 x 28 mm	Ronde 30 mm	Ovale 32 x 28 mm	Ronde 30 mm
Matière	Aluminium	Peau retournée	Peau retournée	Peau retournée	Peau retournée	Peau retournée
Couleur	Noir	Noir	Noir	Noir	Noir	Noir
Tarif €	238	238	238	178	178	202

*Livré avec bouton de klaxon.

Désignation	WRC*	Velocita*	Superquadro*	Corsica*	Mugello	Targa*
Ref.	80MPOD1979N	80MPOD1980N	80MPOD1958	80MPOD1990NN	80MPOD1954N	80MPOD1956
Diamètre	350 mm	350 mm	350 mm	330 x 290 mm	350 mm	350 mm
Tulipage	70 mm	Plat	Plat	95 mm	70 mm	Plat
Section	Ronde 30 mm	Ovale 30 x 25 mm	Ovale 35 x 27 mm	Ovale 30 x 28 mm	Ovale 30 x 28 mm	Ovale 37 x 24 mm
Matière	Peau retournée	Cuir	Peau retournée	Peau retournée	Peau retournée	Cuir
Couleur	Noir	Noir	Noir	Noir	Noir	Marron
Tarif €	193	205	205	199	205	110

*Livré avec bouton de klaxon.

VOLANTS.

STEERING WHEELS



lifeline
Fire & Safety Systems Ltd

Quick systems conçus en aluminium qualité aéronautique anodisé. Multi cannelures avec détrompeur. À visser sur moyeu de volant ou à souder sur colonne de direction.

ENG CNC manufactured using aircraft quality aluminium hard anodised. Splines incorporating a master spline. To be screwed to the steering wheel boss kit or welded on the steering column.



Réf. 615800121..... **54€⁹⁰**

À visser, il se désolidarise par simple pression sur la partie mobile.
Tige cannelée avec détrompeur permettant la bonne mise en position du volant par rapport à l'axe des roues.
Compatible avec les volants 6 trous TURN ONE, SPARCO, OMP et MOMO.
Non compatible avec CITROEN DS3 R3 et PEUGEOT 208 R2.
Garanti sans jeu entre les cannelures. Déport : 55 mm.

ENG To screw, fluted rod with keyed connection. Compatible with TURN ONE, SPARCO, OMP and MOMO steering wheels (except CITROEN DS3 R3 and PEUGEOT 208 R2). Guaranteed without slack between splines. Offset: 55 mm.



lifeline
Fire & Safety Systems Ltd

Réf. 616LL410100013..... **306€**

Développé dans un objectif de gain de temps, ce quick system permet de compenser un mauvais alignement jusqu'à 100° ! Peu d'efforts nécessaires par le conducteur pour fixer le volant. Poids : Moins de 290 g. Fixation : 6 x 70 mm PCD.

ENG Allows a miss alignment of up to 100°, this ingenious new design can compensate for wear. Allows rapid and quality fit that requires little effort from the driver. One of the lightest on the market at under 290 grs. 6 x 70 mm PCD.

+ Compense l'alignement pour une installation ultra rapide !

QUICK SYSTEMS

Quick Release Steering Boss

BEST SELLER



Réf.	Désignation	Type	Visuel	Entraxe	Ø axe	Dimensions	Poids	Tarif €
8SP015R99FM	Monoplace	À souder	1	45 mm	19,95 mm	80 x Ø 63 mm	260 g	194
614007B	Monoplace	À souder	2	45 mm	15,87 mm	80 x Ø 63 mm	260 g	199
8SP015R99TR	Tourisme / Rallye	À souder	3	6 x 70 mm	20 mm	80 x Ø 81 mm	290 g	211
8SP015R99N	Gr. N	À visser	4	6 x 70 mm	-	66 x Ø 81 mm	410 g	256



OMP

Réf. 80MPODS025 - A boulonner..... **276€**
Réf. 80MPODS025W - A souder..... **300€**

Quick system en aluminium à 6 trous. Sa poignée en forme « papillon » permet d'éviter toute interaction avec les palettes au volant. Compatible avec les volants 3 ou 6 trous. Disponible en version à boulonner ou à souder.

ENG 6-hole quick release hub in aluminium. With «butterfly» handgrip shape to avoid interaction with shift paddle. Compatible with 3 or 6-hole steering wheels. Available in to be welded version and in to be bolted version.



TURN ONE

Sprint
Réf. 8300701A10..... **16€⁹⁰**
Sport
Réf. 8300702A10..... **16€⁹⁰**

Prise en main optimale grâce aux rainures usinées. Ne convient pas aux véhicules équipés d'une bague de marche arrière. Matière : Aluminium. Livré avec le nécessaire de montage.

ENG Not suitable for gear shifts with reverse ring. Material: Aluminium. Includes all accessories needed for installation.



Piuma. **sparco**
1. Noir
Réf. 8SP03741BN01..... **66€**
2. Alu
Réf. 8SP03741BT01..... **66€**



Settanta. **sparco**
1. Noir
Réf. 8SP03736A0..... **60€**
2. Alu
Réf. 8SP03736AT..... **66€**

Prise en main optimale grâce aux rainures usinées. Ne convient pas aux véhicules équipés d'une bague de marche arrière. Matière : Aluminium. Livré avec le nécessaire de montage.

ENG Not suitable for gear shifts with reverse ring. Material: Aluminium. Includes all accessories needed for installation.



Speed **sparco**
Réf. 8SP03744PTN..... **86€**

Pommeau en aluminium avec insert en cuir. Livré avec le nécessaire de montage.

ENG Aluminium shift knob with leather inlay. Includes all accessories needed for installation.

ÉQUIPEMENTS HABITACLE.

CAR INTERIOR EQUIPMENTS

POMMEAUX

Gear Shift Knobs

NEW



Anatomico. **sparco**
1. Long
Réf. 8M015511611111L..... **67€**
2. Court
Réf. 8M015511601111L..... **67€**

Pommeau en cuir de haute qualité. Surpiqûres noires.

ENG Premium top grain black leather with black stitching shift knob.



Race. **sparco**
1. Long
Réf. 8M015514141122L..... **79€**
2. Court
Réf. 8M015516113311L..... **79€**

Pommeau en alu avec insert en cuir perforé. Version courte pour les leviers de vitesses équipés d'une bague de marche arrière.

ENG Black leather insert with aluminium top, base and collar. Also available fo reverse lift system.

CAR INTERIOR / HABITACLE

NEW

NEW

ÉQUIPEMENTS HABITACLE.

CAR INTERIOR EQUIPMENTS



Aluminium.

Réf. 8TO0094..... **14€₉₀**

Sets de 3 pédales en aluminium léger antidérapant. Montage universel. Couleur : Alu. Épaisseur : 2 mm.

ENG Set of 3 lightweight anti-slip aluminium racing pedals. Universal use. Thickness: 2 mm.



Aluminium.

Réf. 8TO0096..... **19€₉₀**

Sets de 3 pédales en aluminium avec revêtement en peinture noire. Utilisation universelle. Épaisseur : 2 mm.

ENG Set of 3 lightweight aluminium powder coated racing pedals. Universal use. Thickness: 2 mm.

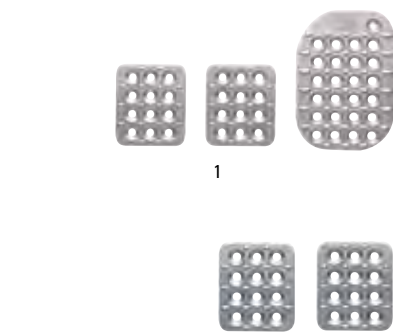

Aluminium sablé.

OMP

- 1. Frein : 60 x 70 mm / Accélérateur : 85 x 120 mm
Réf. 80MPOA1863.....
- 2. Frein : 60 x 70 mm / Accélérateur : 60 x 210 mm
Réf. 80MPOA1020.....
- 3. Frein : 60 x 100 mm / Accélérateur : 60 x 100 mm
Réf. 80MPOA1000.....
- 4. Frein : 60 x 100 mm / Accélérateur : 60 x 210 mm
Réf. 80MPOA1010.....

18€₉₀
19€
30€
31€

Sets de 3 pédales en aluminium sablé. Différentes formes disponibles. Livrés avec visserie en acier.

ENG Set of 3 perforated, sandblasted aluminium pedal extensions. Several available shapes. Include mounting bolts.



Aluminium grains de riz.

sparco

Réf. 8SP03779.....

30€

Set de 3 pédales en aluminium grains de riz. Livré complet avec accessoires de montage.

ENG Set of 3 aluminium pedals with a checkered plate finish. Includes all mounting accessories.

PÉDALIERS

Pedal Extensions Kits

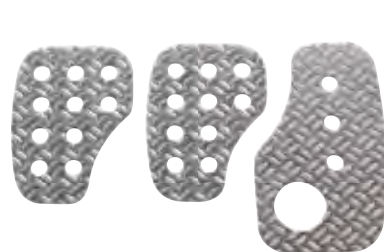

Aluminium grains de riz.

OMP

Réf. 80MPOA1050..... **18€₉₀**

Set de 3 pédales en aluminium grains de riz. Idéal pour une utilisation en rallye. Épaisseur : 2,5 mm. Livré avec visserie en acier.

ENG Set of 3 aluminium pedals with a checkered plate finish. Thickness: 2.5 mm. Includes mounting bolts. Perfect for rally racing.



Settanta.

sparco

Réf. 8SP037879..... **54€**

Sets de 3 pédales universelles légères. Coloris : Métal, noir/rouge. Homologation : ECE.

ENG Set of 3 lightweight universal pedals. ECE homologated. Colour: Silver, black/red.



Toile antidérapante.

Non-Slip Tape

Réf. 8EQ064900203..... **23€₉₀**

Toile adhésive idéale pour améliorer le grip de votre pédalier ou de vos repose-pieds. Largeur : 15 cm. Vendue au mètre.

ENG Perfect on pedals or footrests to reinforce grip. Width: 15 cm. Sold by meter.

REPOSE-PIEDS

Footrests

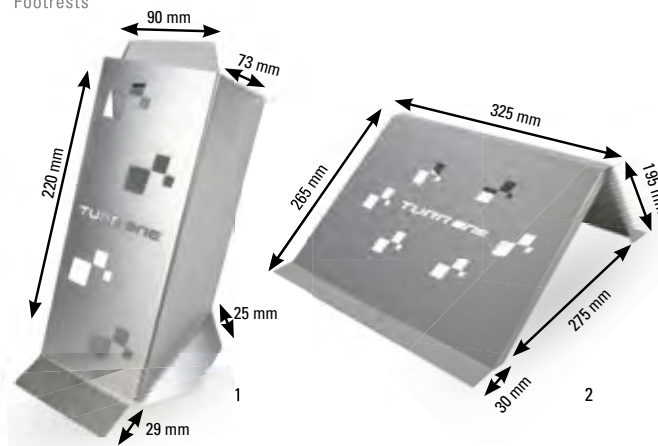

TURN ONE

- 1. Pilote
Réf. 8OR0065..... **19€₉₀**
- 2. Copilote
Réf. 8OR0074..... **29€₉₀**

En aluminium extra léger et résistant. Épaisseur : 2 mm. Poids : 180 g (pilote) / 820 g (copilote). Livrés sans visserie.

ENG Lightweight and resistant aluminium. Thickness: 2 mm. Weight: 180 grs (driver) / 820 grs (co-driver). Mounting bolts sold separately.



sparco

- 1. Pilote - Grains de riz 1
Réf. 8SP03780AN..... **30€**
- 2. Pilote - Reflex
Réf. 8SP03788BRI..... **51€**

Repose-pied pilote livré avec accessoires de montage.

- 1. Grains de riz : antidérapant en aluminium anodisé.
- 2. Reflex : en aluminium brillant.

ENG Anodized aluminium non-slip checkered (1) or shiny aluminium (2) finish. Includes all accessories for installation of the driver footrest.



OMP

- 1. Pilote
Réf. 80MPOA1867..... **26€**
- 2. Copilote
Réf. 80MPOA1866..... **48€**

En aluminium sablé. Dimensions : Pilote : (L) 260 x (H) 100 mm / Copilote : (L) 320 x (H) 280 mm. Livrés avec visserie en acier et pattes de fixation.

ENG Sandblasted aluminium. Dimensions: Driver: (L) 260 x (H) 100 mm / Co-driver: (L) 320 x (H) 280 mm. Include steel bolts and brackets for installation.



BEST SELLER

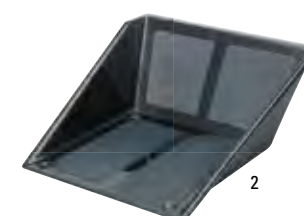

TURN ONE

- 1. Pilote
Réf. PCARBONE..... **149€**
- 2. Copilote
Réf. CPCARBONE..... **199€**

Repose-pieds en carbone avec revêtement antidérapant. Dimensions du modèle copilote : (L) 47 x (l) 39 x (H) 19 cm.

ENG Non-slip carbon footrest.

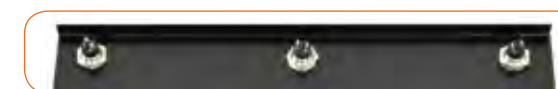

À interrupteurs.

With Switches

Red Spec

- Acier
Réf. 8SP0342..... **37€₉₀**
- Alu
Réf. 8SP0342A..... **49€₉₀**

Repose-pieds copilote universels avec 3 interrupteurs pour gérer le lave glace, le klaxon ou toute autre fonctionnalité souhaitée. Bandes antidérapantes sur le côté. Dimensions : (H) 31 x (L) 33 cm. Hauteur de fixation : 7 cm. Disponibles en acier ou en aluminium.

ENG Footrests with three switches to control wash fluid, car horn or any other wished functionality. Dimensions: (H) 31 x (L) 33 cm. Fixation height: 7 cm.

BEST SELLER

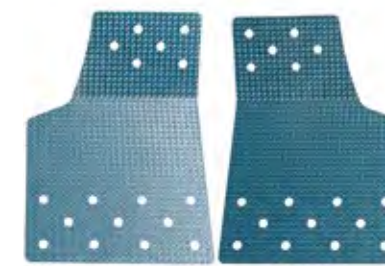

Planchers alu.

Aluminium Floor Plates

TURN ONE

- 1. Pilote
Réf. 8TC4130802..... **69€**
- 2. Copilote
Réf. 8TC4130801..... **69€**

Planchers antidérapants en aluminium.

ENG Non-slip aluminium floor plates.



ÉQUIPEMENTS HABITACLE.

CAR INTERIOR EQUIPMENTS



← PEUGEOT 205 AV polyester



→ RENAULT Clio II RS AV carbone

Panneaux de portes.

Interior Door Panels

Panneaux présentant une découpe réalisée aux niveaux du bouton de verrouillage et de la poignée de porte en fonction des modèles. Plaques intérieures de portes en polyester noir ou en carbone.

ENG Polycarbonate or carbon interior door panels.

Modèle	Kit	Matériau	Réf.	Tarif €
BMW				
2002	Avant D/G	Polyester	627BMA1INP	128
Série 1 E82 / E87	Avant D/G	Carbone	627BMG1INC	321
Série 3 E30 (2 portes)	Avant D/G + Arrière D/G	Carbone	627BME30C	343
Série 3 E36 Compact	Avant D/G + Arrière D/G	Polyester	627BME30P	207
Série 3 E36 Coupé	Avant D/G	Carbone	627BMD1INC	343
Série 3 E46 Coupé	Avant D/G	Polyester	627BMD1INP	207
	Avant D/G	Carbone	627BME131D	321
	Avant D/G	Polyester	627BME1INP	193
	Avant D/G	Carbone	627BMJ1INC	339
	Avant D/G	Polyester	627BMJ1INP	231
CITROEN				
Ax	Avant D/G + Arrière D/G	Carbone	627CIC1INC	432
	Avant D/G + Arrière D/G	Polyester	627CIC1INP	286
C2				
	Avant D/G	Carbone	627CIC2C	291
	Avant D/G	Polyester	627CIC2P	128
DS3				
	Avant D/G + Arrière D/G	Carbone	627CIJ1INC	343
	Avant D/G + Arrière D/G	Polyester	627CIJ1INP	207
Saxo (3 portes)				
	Avant D/G + Arrière D/G	Carbone	627CISAX02C	343
	Avant D/G + Arrière D/G	Polyester	627CISAX02P	207
Xsara				
	Avant D/G + Arrière D/G	Carbone	627CIF1INC	343
	Avant D/G + Arrière D/G	Polyester	628CIF1INP	207
ZX (3 portes)				
	Avant D/G + Arrière D/G	Carbone	627CIZXC	343
	Avant D/G + Arrière D/G	Polyester	627CID1INP	207
HONDA				
Integra	Avant D/G	Carbone	627HOC1INC	257
	Avant D/G	Polyester	627HOC1INP	128
Type R EP3	Avant D/G	Carbone	627HOF1INC	291
	Avant D/G	Polyester	627HOF1INP	233
MITSUBISHI				
Lancer Evo VI	Avant D	Carbone	627MIA631D	338
	Avant G	Carbone	627MIA631G	338
	Arrière D	Carbone	627MIA613D	183
	Arrière G	Carbone	627MIA613G	183
	Avant D	Carbone	627MIA831D	322
	Avant G	Carbone	627MIA831G	322
Lancer Evo VIII / IX	Arrière D	Carbone	627MIA832D	138
	Arrière G	Carbone	627MIA832G	138
PEUGEOT				
106 (3 portes)	Avant D/G + Arrière D/G	Polyester	627PE106PH2P	207
	Avant D/G + Arrière D/G	Carbone	627PEE1INC	343

Poignée de porte universelle en aluminium.

Aluminium universal Fit Door Handle

Réf. 8EQ0115

13€₂₀

Dimensions : (L) 180 x (l) 25 mm. Poids : 34 g. Vendues par paire.

ENG Alloy handle: Dimensions: (L) 180 x (W) 25 mm. Weight: 34 grs. Sold by pair.



Sangle de porte universelle.

Universal Fit Door Handle Pull

Réf. 8RS0115N

6€₉₀

Diamètre de la poignée : 9 cm. Diamètre de la fixation : 11 mm. Longueur totale : 25 cm. Vendue à l'unité.

ENG Handle pull: Handle diameter: 9 cm. Bolt size diameter: 11 mm. Full length: 25 cm. Sold by unit.



CHAUFFAGES & AÉRATION DE L'HABITACLE

Heating & Ventilation Systems

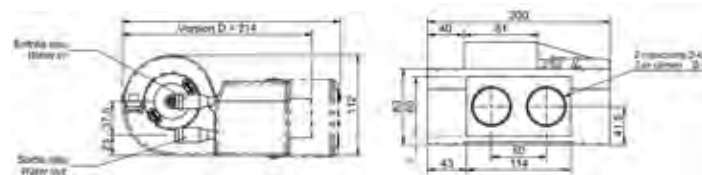

Bali D.

Réf. 8SIR01506100

139€

Mini chauffage à eau avec 2 vitesses de ventilation. Alimentation 12V. Raccordement Ø 16 mm. Corps en ABS. Façade avec 2 manchons Ø 45 mm. Débit : 2 m³/min. Poids : 1,2 kg.

ENG Mini water heater. 2-speed fan. Voltage 12V. Ø 16 mm hose diameter. Heat resistant ABS body. Front plate with 2 sleeves in Ø 45 mm. Flow: 2 m³/min.

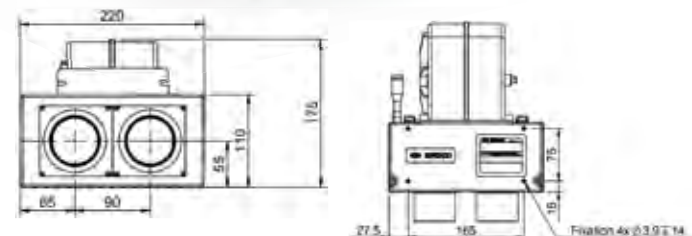

Minox 2D.

Réf. 8SIR01305232

169€

Idéal en WRC. Chauffage à eau compact avec 3 vitesses de ventilation. Alimentation 12V. Raccordement Ø 16 mm. Façade avec 2 manchons Ø 45 mm. Les sorties des tubes radiateur peuvent être à droite ou à gauche. Débit : 5,83 m³/min. Poids : 2,2 kg. Livré avec connecteur.

ENG Compact water heater. 3-speed fan. Voltage 12V. Ø 16 mm hose diameter. Front plate with 2 sleeves in Ø 45 mm. The heater coil pipes can be mounted on the right or on the left side. Flow: 5.83 m³/min. Supplied with connector.



Accessoires pour chauffages Bali D & Minox 2D.

Accessories For Bali D & Minox 2D Heating Systems



Désignation	Visuel	Réf.	Tarif €
Interrupteur 2 vitesses	1	8SIR04500016	22,90
Interrupteur 3 vitesses	2	8SIR04500007	22,90
Manchon Ø 45 mm	3	8SIR01619546	9,90
Diffuseur	4	8SIR04205831	9,90
Commande à câble rotative	5	8SIR04500003	19,90

Ventilateur extracteur.

Exhaust Fan

Idéal pour desembuer votre habitacle!

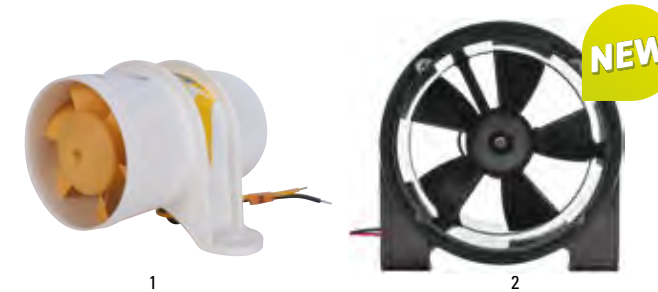

Réf.	Visuel	Diamètre	Puissance	Intensité	Tarif €
65330480	1	76 mm	12 V	3,8 A	35,90
DF03		102 mm	12 V	1,6 A	95,00
DF04	2	76 mm	12 V	2,0 A	109,00

PLAQUES CARBONE

Carbon Panels

Fabriquées en véritable fibre de carbone, ces plaques sont idéales pour les finitions intérieures de votre véhicule pour un style toujours plus racing ! Elles vous permettent également d'alléger et de renforcer votre véhicule.

ENG Made of genuine carbon fibre, these panels are ideal for giving your vehicle an ever more racing style! They also allow you to lighten and strengthen your vehicle.

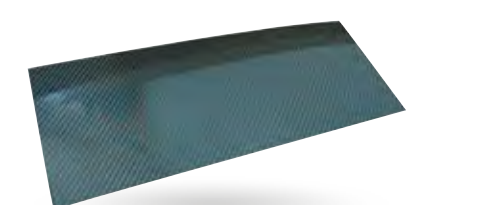

50 x 20 cm	Réf. CARBON3P	34€ ₉₀
120 x 100 cm	Réf. CARBON4P	289€

Plaques 100% carbone fabriquées en autoclave dans nos ateliers Oreca Technology. Sans fibre de verre. Epaisseur : 1 mm. Exemples d'applications : Contre-portes, tableaux de bord, support de manos...

ENG Full carbon panels without fibreglass. Thickness: 1 mm. Application examples: Dashboard, gauge mounts, door panels...



ÉQUIPEMENTS HABITACLE.

CAR INTERIOR EQUIPMENTS



12 LEDs Potentiomètre tactile

- A. **OMP**
- Longueur 20 cm Réf. 8OMPKA1039..... **66€**
 - Longueur 40 cm Réf. 8OMPKA1036..... **69€**
 - Longueur 50 cm Réf. 8OMPKA1035..... **70€**

Lecteurs de carte professionnels à LEDs. Interrupteur marche / arrêt. Disponibles en trois longueurs : 20, 40 ou 50 cm.

ENG Professional LED navigation lights. ON/OFF switch. Lengths: 40 or 50 cm.



12 LEDs Potentiomètre tactile

- B. **RedSpec**
- Réf. 8RS0081..... **48€**

Lecteur de carte à LEDs équipé d'un potentiomètre tactile. Longueur de bras : 46 cm. Eclairage ultra blanc, grande fiabilité et faible consommation énergétique grâce à ses 12 LEDs (12 x 0,2 W). Potentiomètre tactile détectant votre doigt même à travers le gant.

- 1 appui court : ON/OFF.
- 1 appui long : Réglage de l'intensité lumineuse.
Embase à 4 trous pour fixation sur votre tableau de bord ou panneau de porte.
Alimentation : 12V via la batterie du véhicule.

ENG LED navigation light with a sensor touch. Flexible neck: 46 cm. Bright white lighting, reliability and low energy consumption thanks to its 12 LEDs (12 x 0.2 W). Sensor touch built-in to light head: Touch shortly for turn ON/OFF and longer for dimming. 4-hole fixation. Power: 12V.

LECTEURS DE CARTE

Navigation Lights



Longueur 30 cm



Longueur 46 cm

Gamme AVANTI.

AVANTI Range

- Modèle halogène - longueur 46 cm Réf. 8EQ0046..... **45€⁹⁰**
- Modèle LED - longueur 30 cm Réf. 8EQ0030LED..... **45€⁹⁰**
- Modèle LED - longueur 46 cm Réf. 8EQ0046LED..... **46€⁹⁰**
- Ampoule halogène de rechange Réf. 8EQ0031..... **1€**
- Ampoule LED de rechange Réf. 8EQ0031LED..... **3€⁹⁰**

Disponible en versions halogène ou LED. Ampoule 12V. Interrupteur marche / arrêt. Disponible en deux longueurs : 30 ou 46 cm.

ENG Two available models: Halogen or LED. 12V bulb. ON/OFF switch. Two available lengths: 30 or 46 cm.

Filets à casques.

Helmet Nets



- A. **TURN ONE**
- Réf. 8TO00313..... **31€**

Filet de rangement pour 2 casques. Mousse de séparation pour éviter tout choc entre les casques et ainsi les protéger parfaitement. Coloris : Gris.

ENG Foam divider between two helmet compartments for maximum protection. Colour: Grey.

SUPPORTS DE CASQUES

Helmet Supports



- B. **sparco**
- Réf. 8SP00313..... **58€**

Équipé d'un tissu évitant au bras de micro de se prendre dans le filet. Coloris : Bleu.

ENG Fully lined. Colour: Blue.

ACCESSOIRES

Accessories

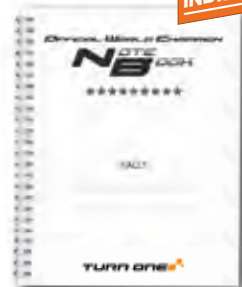

INDISPENSABLE

Cahier de notes.

- Notebook
- TURN ONE**
 - Réf. 8TONOTEBOOK..... **19€**

Le cahier de notes utilisé par les champions du monde en WRC !

Dimensions : (l) 20,5 x (H) 26,5 cm. 110 pages quadrillées. 5 intercalaires. 4 feuilles de temps. 24 mémos techniques pour les setups. Démontable et remontable. Couverture cartonnée et dos rigide.

ENG Dimensions: (W) 20.5 x (H) 26.5 cm. 110 chequered pages. 5 dividers. 4 timing pages. 24 technical memos for setups. Cardboard cover and back cover.

Pince à carnet.

- Book Clamp
- Réf. 8EQ00999..... **1€**

Indispensable pour accrocher vos carnets de pointage ou cahiers de notes. Longueur : 50 mm.

ENG Length: 50 mm.

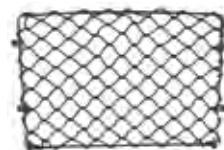

Filet porte documents.

Net For Documents

- Modèle 310 x 195 mm Réf. 613110..... **12€⁹⁰**
- Modèle 400 x 250 mm Réf. 613111..... **18€⁹⁰**
- Clip supplémentaire (l'unité) Réf. 613114..... **0€⁹⁰**

Facilite le rangement de documents comme les cartes, road book, etc.

ENG Keeps documents and maps organized.

Porte Stylo.

- Pen Clips
- Réf. 8EQ00993..... **5€**

Permet de tenir trois stylos. Livré sans stylo.

ENG Holds up to 3 pens (pen sold separately).



Drink bag rigide.

- Drink Holder
- Réf. 8EQ022551..... **79€**
 - Bouteille et tuyau seuls Réf. 8EQ22556..... **30€⁹⁰**

Drink bag à double isolation pour conserver vos boissons à température. Embout anti-fuite. Fixation en alu anodisée pour arceau de diamètre 45 mm. Angle de la fixation réglable. Capacité : 1,2 L. Dimensions de la bouteille : (H) 22 x Ø 11,4 cm.

ENG Double insulated bottle with tube. Bite valve to avoid leaks. Fixes to 45 mm roll cage. Capacity: 1.2 L. Bottle dimensions: (H) 22 x Ø 11.4 cm.

Bacs à casques.

Helmet Boxes



- A. **sparco**
- Réf. 8SP01662..... **74€**

Revêtement lavable en simili cuir. Base renforcée pour une meilleure résistance à l'usure. Poches frontales. Dimensions : (L) 720 x (l) 280 x (H) 240 mm. Coloris : Noir, bleu, rouge.

ENG Washable synthetic leather cover. Front pockets for storing maps or accessories. Colours: Black, blue, red.



En velours

- B. **OMP**
- Réf. 8OMPNA1864N..... **78€**

Revêtement en velours. Base renforcée pour une meilleure résistance à l'usure. Nombreuses poches frontales et latérales. Dimensions : (L) 720 x (P) 320 x (H) 300 mm. Coloris : Noir.

ENG Velour upholstery. Wide pockets. Colour: Black.

Crochets porte casque.

Helmet Hooks



- A. Réf. 8EQ022572..... **24€**

Composition : Aluminium. A fixer sur barre d'arceau Ø 38 mm.

ENG Material: Aluminium. Fixes to roll cage (Ø 38 mm).



- B. **TURN ONE**
- Réf. 8TO01666..... **14€**

Composition : Inox. A fixer sur barre d'arceau.

ENG Material: Stainless steel. Fixes to roll cage.



Colliers rilsan Réf. 0502-2

- C. **sparco**
- Réf. 8SP01666..... **36€**

Composition : Acier. A fixer sur barre d'arceau à l'aide de 2 colliers fournis.

ENG Material: Steel. Fixes to roll cage. Supplied with 2 clamps.

CAR INTERIOR / HABITACLE

ÉQUIPEMENTS HABITACLE.

CAR INTERIOR EQUIPMENTS

CROIX DE ROUE

Cross Wheel Wrenches

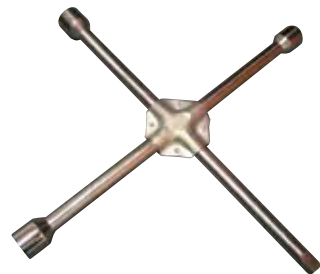

A. **Acier.**

RedSpec

Réf. 613131

7€₅₀

Indispensable dans votre auto et en assistance.
Douille Ø 19 mm.

ENG Compulsory for all motorsport competitions. 19 mm diameter socket.

B. **Inox.**

RedSpec

Réf. 407208C

49€₉₀

Croix de roue légère en inox avec poignée à rotation libre.
Douille Ø 19 mm. Poids : 500 g.

ENG Stainless steel cross wheel wrench with a free, pivoting handle for easy removal. 19 mm diameter socket. Weight: 500 grs.

FIXATIONS DE CROIX DE ROUE

Cross Wheel Wrench Hooks



A. **Acier.**

sparco

Réf. 8SP03776

38€

Fixation de croix de roue avec gomme anti-vibration.

ENG Steel mount for wheel wrench with anti vibration rubber padding.

B. **Carbone.**

RedSpec

Réf. 613132

Crochets Omega x 3

Réf. 8RSMXOMEGA

27€₉₀

2€₂₀

En carbone véritable. Livré avec 3 crochets Omega pour croix acier, et 3 crochets Omega pour croix inox.

ENG In genuine carbon. Delivered with 3 Omega hooks for steel wheel wrenches, and 3 Omega hooks for stainless steel wheel wrenches.

FIXATION DE ROUE DE SECOURS

Spare Wheel Fixation



RedSpec

Réf. 8SP0115

44€₉₀

La solution idéale pour fixer rapidement et simplement votre roue de secours.
Système de serrage rapide. 3 trous de fixation. Ø 9 mm. Poids : 900 g.

ENG Fixation system for spare wheel with quick release system. 3 x Ø 9 mm fixations. Weight: 900 grs.

FIXATION DE ROUE & CROIX DE ROUE

Spare Wheel & Cross Fixation



OMP

Réf. 80MPNA1821

62€

Support de roue de secours et croix de roue.
Inclus : Croix de roue en acier avec revêtement en poudre résistant.

ENG Combination of steel cross wheel spanner and spare wheel support.

SANGLES DE ROUE DE SECOURS

Spare Wheel Straps



Made in England

A. **Standard.**

RedSpec

Réf. 613201V2

29€₉₀

Tendeur à cliquet. Attaches rapides, idéales en rallye.
Largeur : 25 mm. Livrée avec 3 plaques acier et 3 œillets.

ENG Quick release, perfect for rally racing. Width: 25 mm. Includes 3 eye bolts and 3 steel mounting plates.



Made in England

B. **Pro.**

RedSpec

Réf. 613200V2

60€

Tendeur à cliquet. Attaches rapides professionnelles spécifiques en aluminium.
Largeur : 25 mm. Répond à la réglementation FIA.

ENG Professional alloy half moon fixing bases and quick press release stud mechanism. Width: 25 mm. Meets FIA regulations.



C. **sparco**

Réf. 8SP03773

42€

Fixation universelle de roue de secours à cliquet. Sangles très résistantes. Fournis avec 3 œillets de fixations en acier.

ENG Universal spare wheel fastening with high-strength tape, complete with locking ratchet, 3 eyebolts and 3 fixing plates

ARRIMAGE

Tie Downs



A. **Petit modèle.**

Light Duty Lashing

RedSpec

Réf. 6136043

15€₉₀

Sangle d'arrimage 2 parties avec tendeur à cliquet.
Résistance à la rupture : Jusqu'à 800 kg.
Largeur de sangle : 25 mm / 2 épaisseurs.
Longueur : 0,4 m + 2,75 m. Coloris : Noir. Fabriquée en UE.

ENG Ratchet tie-down strap. Fixed end length: 0.4 m. Adjustable length: 2.75 m. Width: 25 mm. Max load rate: 800 kg. Colour: Black. Made in EU.



B. **Grand modèle.**

Heavy Duty Lashing

RedSpec

Réf. 6135288V2

26€₉₀

Sangle d'arrimage 2 parties avec tendeur à cliquet.
Résistance à la rupture : Jusqu'à 5 000 kg.
Largeur de sangle : 50 mm / 3 épaisseurs.
Longueur : 0,4 m + 7,5 m. Coloris : Noir. Fabriquée en UE.

ENG Ratchet tie-down strap. Fixed end length: 0.4 m. Adjustable length: 7.5 m. Width: 50 mm. Max. load rate: 5,000 kg. Colour: Black. Made in EU.



INDISPENSABLE

C. **3 crochets.**

3 Hooks

RedSpec

Réf. 6133272V2

34€₉₀

Sangle de roue en 2 parties avec tendeur à cliquet.
Vient entourer la roue. Résistance : Jusqu'à 3 000 kg.
Largeur de sangle : 35 mm.
Longueur : 3 m. Coloris : Noir. Fabriquée en UE.

ENG Fixes over vehicle wheel, ideal for fixing to trailer or transporter. 35 mm wide with short wide handle. 3,000 kg max load. Length: 3 m. Colour: Black. Made in UE.

